

ОДБРАНА

Тема

ПСИХОЛОШКА ДЕЛАТНОСТ У СИСТЕМУ ОДБРАНЕ

Интервју

Генерал-мајор Ранко Живак
командант В и ПВО

ДОКАЗАЛИ СМО ОСПОСОБЉЕНОСТ

1914–2014 ЗАШТО РЕВИЗИЈА

**СТАРЕ И НОВЕ КОНТРОВЕРЗЕ О
УЗРОЦИМА ПРВОГ СВЕТСКОГ РАТА**

аутора Милета Бјелајца

Сви смо свесни тенденције ревизије улоге Србије 1914, проналажења нових криваца за избијање Првог светског рата. Чињеница је да се ту негде и наша знања о новом ревизионизму завршавају. Какав је заиста, колико дубок, из којих корена потиче, од којих аутора, са којим образложењима и намерама је настао ревизионизам о коме се говори, мало је коме познато. Књига др Бјелајца прва је у Србији која научно и популарно полемише са трендом ревизије о улози Србије 1914. године. Она нуди одговоре на поменута питања.

Броширано / ф. 14×20 / 248 стр.
шифра: 111303
Цена: 495,00, са попустом: 396,00



НАРУЏБЕНИЦА

МЦ „ОДБРАНА“, Браће Југовића 19, 11000 Београд,
Тел. 011/3201-995, 3241-009, телефакс: 011/3241-363
Жиро-рачун: 840-312849-56

Наручујем књигу:
1. Шифра 111303/„1914–2014 • ЗАШТО РЕВИЗИЈА“,
по цени од 396,00 динара

Купац _____

ЈМБГ _____

Адреса становања, улица и број _____

Место _____

Телефон _____

Потпис наручиоца _____

Плаћање наручених издања врши се унапред. Доказ о ујлашти целокујној износа доставиши МЦ „Одбрана“, након чега испоручујемо књиге. Купљена издања биће достављена поштомексресом на шериш куйца.

ОДБРАНА

Медија центар „ОДБРАНА“, Браће Југовића 19, 11000 Београд
Тел. 011/3201-995, 3241-009, телефакс: 011/3241-363
e-mail: komercijala@odbrana.mod.gov.rs, www.mod.gov.rs

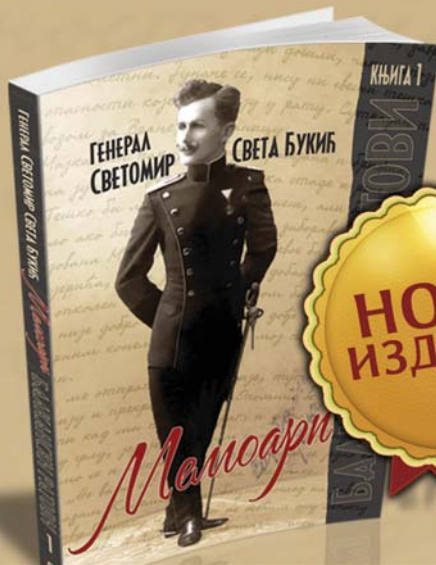

МЕМОАРИ ГЕНЕРАЛА СВЕТОМИРА СВЕТЕ ЂУКИЋА - БАЛКАНСКИ РАТОВИ

Мемоари генерала и председника Олимпијског комитета Србије (Југославије) Светомира Ђукића највећим делом обухватају његово активно учешће у ратовима за ослобођење и уједињење Срба, Хрвата и Словенаца 1912–1918. Рукопис мемоара настајао је на основама дневничких белешки које су вођене током рата, а потом допуњаване 1922. године током службе у Загребу и у позним годинама живота у емиграцији (1957–1959). А генерал пише: „Зарекао сам се да ћу у случају рата искрено бележити сензације свих чула, осећања – и своја и људи у окружењу, све што видим, чујем, привидим или причујем. И... то сам учинио: бележио сам свако треперење душе бораца, искрено и тачно”.

Броширано / ф. 14x21 / 248 стр./ шифра: 111314
Цена: 440,00, **са попустом: 308,00**

НАРУЦБЕНИЦА

МЦ „ОДБРАНА”, Браће Југовића 19, 11000 Београд,
Тел. 011/3201-995, 3241-009, телефакс: 011/3241-363
Жиро-рачун: 840-312849-56

Наручујем књигу:
Шифра 111314/„МЕМОАРИ ГЕНЕРАЛА СВЕТОМИРА СВЕТЕ ЂУКИЋА – БАЛКАНСКИ РАТОВИ”, по цени од 308,00 динара

Купац _____

ЈМБГ _____

Адреса становања, улица и број _____

Место _____

Телефон _____

Потпис наручиоца _____

Плаћање наручених издања врши се унапред. Доказ о улази целокујној износа доставиши МЦ „Одбрана”, након чега испоручујемо књиге. Купљена издања биће достављена поштом на адреси кућица.



Миливоје Павловић

ВЛАДАРИ СРПСКИХ ЗЕМАЉА

НАРУЦБЕНИЦА

МЦ „ОДБРАНА”, Браће Југовића 19, 11000 Београд,
Тел. 011/3201-995, 3241-009, телефакс: 011/3241-363
Жиро-рачун: 840-312849-56

Наручујем књигу:
Шифра 111302/„ВЛАДАРИ СРПСКИХ ЗЕМАЉА”, по цени од 646,80 динара

Купац _____

ЈМБГ _____

Адреса становања, улица и број _____

Место _____

Телефон _____

Потпис наручиоца _____

Плаћање наручених издања врши се унапред. Доказ о улази целокујној износа доставиши МЦ „Одбрана”, након чега испоручујемо књиге. Купљена издања биће достављена поштом на адреси кућица.

ОДБРАНА

Магазин Министарства одбране и Војске Србије

„Одбрана“ наставља традицију „Рајника“, првог војног листа у Србији, који је изашао 24. јануара 1879.

Издавач

Медија центар „ОДБРАНА“
Београд, Браће Југовића 19
medijacentar@mod.gov.rs

Директор

Стевица С. Карапанџин, пуковник
ВД главног и одговорног уредника
Владимир Почуч, потпуковник
Уредници

Мира Шведић, Душан Глишић

Новинари

Сања Анђелковић
Владимир Вјештић
Мирјана Крстовић, потпоручник
Биљана Миљић
Александар Петровић, капетан
Стални сарадници
Станислав Арсић, др Себастијан Балаш,
др Славиша Влацић, Милосав Џ. Ђорђевић,
др Милан Миљалковски, др Зоран Миладиновић,
др Милан Милкић, Будимир М. Попадић
Никола Остојић, Александар Радић, Влада Ристић

Дизајн и прелом

Енес Међедовић (ликовни уредник),
Станислава Струњаш, Марија Марић,
Слободан Михаиловић
(технички уредници)

Фотографија

Стефана Савић (уредница),
Горан Станковић, Душка Стефановић,
Јово Мамула, Даримир Банда (фоторепортери)

Језички редактор

мр Наташа Николић, Слађана Мирчевски

Коректор

Слађана Грба

Документација

Радован Поповић (фото-центар)

ТЕЛЕФОНИ

Директор 3241-258; 23-809
Главни и одговорни уредник 3241-257; 23-808
Секретар редакције 3201-809; 23-079
Прелом 3240-019; 23-583
Маркетинг 3241-026; 3201-765; 23-765
Претплата 3241-009; 3201-995; 23-995
ТЕЛЕФАКС 3241-363

АДРЕСА

11000 Београд, Браће Југовића 19
odbrana@mod.gov.rs
redakcija@odbrana.mod.gov.rs
www.odbrana.mod.gov.rs

Жиро-рачун

840-312849-56 МЦ „Одбрана“

Претплата

За припаднике МО и Војске Србије преко РС
месечно 160 динара. За претплатнике преко
Поштанске штедионице месечно 180 динара.

Штампа „ПОЛИТИКА“ АД, Београд,
ISSN 1452-2160

Магазин излази сваког 1. и 15. у месецу



„Одбрана“ је члан
Европског удружења
војних новинара



БРОЈ 222

**Почасни строј
у зрењанинској
касарни**

Снимио
Даримир БАНДА



Арсенал 96



Специјални
прилог

Униформа
српске војске

12

Генерал-мајор Ранко Живак,

командант В и ПВО

**ДОКАЗАЛИ СМО
ОСПОСОБЉЕНОСТ**



22



Завршни приказ мултинационалне
вежбе у бази „Југ“

ПЛАТИНАСТИ ВУК 15

27

Вежбе и гађања оклопних
и механизованих јединица Прве
бригаде

**КАД ПРОРАДИ
АДРЕНАЛИН**



31

Достигнућа у примени Резолуције
1325 о женама, миру
и безбедности

**ЖЕНЕ ВИДЉИВИЈЕ
У СИСТЕМУ
ОДБРАНЕ**



Рукопис

Сневао један човек да живи у земљи у којој сви једнако мисле. И оствари се. Пробуди се он, шако, једнога јутра у некој другој земљи, на некој другачијој планети. Изађе на улицу и шаман да поздрави првога пролазника кога срећне, кад он изговори његове речи. И шако из дана у дан, сви су говорили оно што је он мислио, разговали се када се он разговао, а шуговали када је шуговао. После много година, он заваји – желим назад у ону моју стару земљу у којој се људи и свађају и мире, и не поштују и уважавају, и не разумеју и сложе, само да није овако досадно, безлично и јадно, а живој пошћуно бесмислен!

Ова прича о земљи истомишљеника својеврсни је рукопис нас самих, сваког човека – метафора нашег постојања. Суштина. Као да, попут Одисеја, тежимо да будемо више од онога што јесмо, а мање од онога што можемо бити. А, истовремено, у тренуцима самоспознаје, речју опет рукописом попут каквог тајанственог бића у нама, досежемо до себе, заправо читајући и своје и туђе белешке. Наравно, у сусрету разлика и различитости.

Дакле, сваки је човек непоновљив, јединствен рукопис. И свака мисао, и свако значење, емоција, одлука, уверење, предрасуда, учињено или пропуштено дело..., оно прошло, садашње и тек долазеће време. Све је увек и само себи својствен необични духовни, душевни и вредносни нанос, сензибилитет који нас и све остало одређује – рукопис.

Ваља нам, стога, непрекидно ишчитавати свет који нас окружује – предвидиве рукописе, подједнако као и оне које не очекујемо, препознатљиве са свих меридијана наше планете. Потом, и оне чије су нити уткане у светску историју. Све мале поразе и велике победе. Записе када нас изненади усхићење обичних људи пред непролазним уметничким делом, те задиви осмех и ведрина неког несрећног бескућника.

Ако хоће маску, говорио је Оскар Вајлд, мора је носити. Рукопис таквог човека је, заправо, оригинал фалсификата – досадан, безличан и јадан. Бесмислен. Јер, не заборавимо, свака ствар има надстварно значење, и свака је једно исмо, које треба одгонетнути. Баш шако је и истина рејко чиста, забележио је Вајлд, а једноставна никада! То је, управо, њој својствен рукопис. Она се препознаје и између редова. Пронађите је и на страницама 222. броја *Одбрана*. Упркос свему... ■

Владимир ПОЧУЧ

6 Смена мировњака у мисији у Либану
ПЛАВИ ШЛЕМ – ГАРАНТ МИРА
И СТАБИЛНОСТИ

8 Министар одбране у угроженим подручјима
ВОЈСКА НЕ НАПУШТА НАРОД

10 Посета начелника Заједничког штаба
Оружаних снага БиХ
СУСЕДСКА РАЗМЕНА ЗНАЊА

18 Психолошка делатност
у систему одбране
У ПОТРАЗИ ЗА НАЈБОЉИМА

28 Сектор за превентивну медицину ВМА
ПРЕВЕНТИВА
– ВОЈНОЗДРАВСТВЕНА
ПРЕТХОДНИЦА

32 Савез организација резервних војних
старшина данас
БОРБА С ПРОБЛЕМИМА

34 Приватне безбедносне компаније
УНАЈМЉЕНИ СТРОЈ

СМЕНА МИРОВЊАКА У МИСИЈИ У ЛИБАНУ



Плави шлем – гарант мира и стабилности

На нишки аеродром „Цар Константин“ 2. децембра слетели су припадници пешадијске чете 21. пешадијског батаљона Друге бригаде из мултинационалне операције UNIFIL у Либану. Истим авионом, пут те земље и граничне зоне с Израелом кренули су мировњаци Прве бригаде, који ће у наредних шест месеци, у оквиру шпанског контингента, бити гарант мира и стабилности у тој земљи.

Мировњацима Војске Србије добродошлицу су пожелели министар одбране Братислав Гашић и начелник Генералштаба генерал Љубиша Диковић, многобројна родбина и пријатељи. Том приликом, министар је с поносом истакао да је српски контингент напустио мисију у Либану с највишом оценом, извршавајући најкомплекснији задатак и дајући допринос одржавању мира и безбедности.

– Потврдили сте на најбољи начин да је Србија с њеним оружаним снагама равноправна у процесу одржавања међународног права и мира. Још једна битна порука коју сте упутили с

Потврдили сте на најбољи начин да је Србија, са својим оружаним снагама, равноправна у процесу одржавања међународног права и мира. Још једна битна порука коју сте упутили с терена, на ком деценијама трају напетост и сукоби, јесте да је Војска Србије професионална, озбиљна и пре свега неутрална војна сила. Због тога смо ми у Либану, али и у осталим мировним операцијама, стекли поверење и учесника мисије и локалног становништва, рекао је министар одбране Братислав Гашић дочекујући пешадијску чету из мултинационалне операције UNIFIL.

терена, на ком деценијама трају напетост и сукоби, јесте да је Војска Србије професионална, озбиљна и пре свега неутрална војна сила. Због тога смо ми у Либану, али и у осталим мировним операцијама, стекли поверење и учесника мисије и локалног становништва – рекао је министар одбране, додајући да су мировњаци са задатка враћени богађији за још једно искуство.

Министар Гашић истакао је да је Србија прешла број од 500 учесника у мировним операцијама, што се уназад петнаест година није десило и најавио да се следеће године очекује да број људи у мисијама буде више од 650. Он је нагласио да је наша земља осма у Европи по учешћу у мировним операцијама, а да је основни мотив за то стицање нових знања с партнерима и примена наученог у обуци наших јединица.

На испраћају пешадијске чете Прве бригаде и вода за заштиту снага из Петог батаљона војне полиције у мултинационалну операцију Уједињених нација UNIFIL у Либану, која је два дана раније организован у панчевачкој касарни „Народни херој Стевица

СРПСКИ МИРОВЊАЦИ И У ЦЕНТРАЛНОАФРИЧКОЈ РЕПУБЛИЦИ

Крајем новембра испраћен је контингент Војске Србије у мултинационалну операцију Уједињених нација (MINUSCA) у Централноафричкој Републици. Министар Гашић уручио је државну заставу команданту националног контингента пуковнику мр Миливоју Пајовићу, који ће предводити 72 припадника наше војске ангажованих у тој мисији у оквиру пољске болнице нивоа 2, са задатком да пружају медицинске услуге припадницима мисије. Осим медицинара, пут у ту земљу упућени су и штабни официри и особље за логистику.

Министар Гашић подсетио је плаве шлемове да је бити на терену и учествовати у мировним операцијама велики професионални изазов за сваког појединца.

– Пред вама су најзахтевнији задаци. Међутим, знања и вештине које сте стекли неће допринесити само вама лично, већ и нашој земљи, чију заставу и грб носите на униформама. Потврдићете и да се Србија налази у реду земаља које раде на изградњи и очувању мира у свету, али и то да су припадници Војске Србије спремни да у мировним операцијама буду равноправни партнер свима који конкретно доприносе поштовању међународног права и мира – рекао је министар Гашић испраћајући мировњаке.



СЕРТИФИКАТИ КОМАНДИРИМА ДЕКЛАРИСАНИХ ЈЕДИНИЦА

Оспособљавање наших јединица по концепту оперативних способности, које је започело 2010. и трајало четири године, почетком месеца завршило се уручивањем сертификата и значки командирима декларисаних јединица. Током обуке, јединице су имале четири провере, од којих је у две тежиште било на контроли интероперабилности наших јединица са саставима НАТО-а, а друге две односиле су се на контролу способности наших јединица за учешће у мултинационалним операцијама.

Јовановић”, генерал Диковић истакао је да се јединице наше војске обучавају и опремају по највишим светским стандардима, а да радом у међународном окружењу војници стичу нова искуства и знања и показују спрем-



ност да делима допринесу изградњи и очувању мира и безбедности.

– Упућивањем вода војне полиције за заштиту снага, који ће задатке обављати у оквиру италијанског контингента у сектору Запад, наше учешће у мисији увећавамо за 33 припадника – навео је начелник Генералштаба, изразивши уверење да ће и ова ротација, као и претходне, додељене задатке извршавати часно, поштено и одговорно.

Војска Србије успешно је завршила учешће у мисијама у Источном

Тимору, Бурундију, Чаду и Централноафричкој Републици, док у седам мисија Уједињених нација и три Европске уније учешће припадника и даље траје. У мисији у Либану припадници наше војске учествују од децембра 2010. године када је, у оквиру шпанског контингента, ангажовано шест штабних официра. ■

Зоран МИЛАДИНОВИЋ
Душан ГЛИШИЋ
Мирјана КРСТОВИЋ
Снимили: Даримир БАНДА
Стефана САВИЋ

МИНИСТАР ОДБРАНЕ У УГРОЖЕНИМ ПОДРУЧЈИМА

Војска не напушта народ



Први човек Министарства одбране обишао је 3. и 4. децембра Лучане и Мајданпек, где су поплаве и ледено невреме угрозили грађане и војну индустрију. Да радови теку како је планирано уверио се и 7. децембра у градићу на Бјелици.

Министар одбране Братислав Гашић, у пратњи команданта Друге бригаде бригадног генерала Маринка Павловића и директора ЈП „Србијаводе“ Горана Пузовића, обишао је 3. децембра припаднике Војске Србије који помажу становништву и локалној самоуправи у Лучанима на отклањању последица изливања реке Бјелице.

Том приликом, министар је рекао да се проблем с изливањем реке у Лучанима догађа већ седми пут ове године и да се то више неће поновити.

– Више ствари треба да решимо, а приоритет јесу бедеми на реци и заштита кућа. До сада су очишћена четири километра насипа, биће очишћен још један, до ушћа у Западну Мораву, па се више овакве катастрофе неће дешавати – рекао је Гашић и истакао да није тачна информација да је десет кућа угрожено.

ДОНАЦИЈА УГРОЖЕНИМ ПОДРУЧЈИМА

Компанија „НИС“ је, на иницијативу министра одбране Братислава Гашића, донирала 400 ТНГ боца за потребе угроженог становништва у општинама Мајданпек, Доњи Милановац, Бор и у околним местима.

Услед алармантне ситуације проузроковане прекидом у снабдевању електричном енергијом, бензинске станице НИС-а на угроженим подручјима опремљене су додатним агрегатима, како би се обезбедило несметано снабдевање горивом у општинама које су захваћене невременом.

Он је додао да је Војска Србије ангажована на терену да заштити становништво и њихову имовину, као и због стратешки важне фабрике наменске индустрије.

После обиласка насипа, министар одбране Братислав Гашић састао се са директором фабрике „Милан Благојевић“ Радошем Миловановићем, који га је информисао да је ситуација у фабричком кругу под контролом и да су витални погони сигурни.

– Ако стане „Милан Благојевић“, стаће свих седам фабрика наше наменске индустрије, а ми то нећемо дозволити. Остаћемо овде док год буде потребно и ангажоваћемо колико год буде неопходно људи и средстава.

Директор ЈП „Србијаводе“ Горан Пузовић потврдио је да је извођач радова на терену од 11. новембра.

Приликом посете Мајданпеку који је тих дана у потпуности био окован ледом, министар одбране предао је представницима општине агрегате за грађане који су више дана без електричне енергије. Он је рекао да су Србију ове године задесиле бројне елементарне непогоде, али да су припадници Војске увек уз свој народ.

– Јутрос су у Мајданпек стигла три агрегата Војске Србије, а у току дана треба да буде допремљено још пет. У Мајданпек стиже 7.000 векни хлеба, обезбедили смо храну, обезбедићемо и кухињу која ће спремати топле напитке. Агрегати су намењени за вртић, како би родитељи могли децу да сместе на сигурно. Агрегат у Дому здравља није био у функцији, али је у међувремену поправљен – рекао је министар.

Министар је захвалио грађанима Мајданпека за стрпљење, као и запосленима „Електромреже Србија“, јер су околности у којима треба оспособити електричну енергију веома тешке. Он се састао и са представницима локалне самоуправе, представницима Црвеног крста и осталих градских организација у згради општине Мајданпек. ■

Гарнизон поново живи

Министар одбране Братислав Гашић и заменик начелника Генералштаба Војске Србије генерал-потпуковник Јовица Драганић, 3. децембра, обишли су са представницима локалне самоуправе касарну „Светозар Тоza Марковић” у Зрењанину, која је изузета из Мастер плана и враћена на располагање Команди за развој Банатске бригаде Војске Србије



Током обиласка зрењанинске касарне, заменик команданта Команде за обуку генерал-мајор Млађен Нишевић информисао је министра Гашића о досадашњим резултатима и о наредним корацима у вези са наменом поменуте касарне.

У зрењанинској Градској кући, министар Гашић састао се са градоначелником Зрењанина Чедомиром Јањићем и представницима локалне самоуправе, када је истакао да је тај град данас добио још једну фабрику.

– Отварање касарне и повратак Војске Србије за Зрењанин значи до-

датних 250 радних места. У наредном периоду попунићемо састав професионалним војницима и људима из цивилства – рекао је министар Гашић, додајући да ће у наредних месец и по уз помоћ локалне самоуправе бити завршено асфалтирање и још неки инфраструктурни радови.

Војска је, према речима министра Гашића, обезбедила да њени припадници буду смештени у одговарајућим условима, а такође је изразио жаљење, што је упркос томе што је касарна 2006. године била реновирана, донета одлука да се она напусти.

– Сада поново морамо да издвајамо средства, а како је мазут остао у енергани, она не може да буде пуштена у рад, што је огромна штета – оценио је министар изражавајући очекивање да ће о тим питањима постојати добар однос с локалном самоуправом.

Током разговора, истакао је министар Гашић, било је речи и о Дому Војске који ће ускоро бити дат граду на коришћење, о будућности аеродрома „Ечка”, али и о опремању амбуланте како би војни осигураници у том граду имали адекватну здравствену заштиту. Он је, такође, поменуо и захтев Зрењанина да буде домаћин овогодишње свечаности поводом Дана Војске Србије, који ће Генералштаб размотрити.

Градоначелник Јањић изразио је задовољство што је војска враћена у тај град. Он је додао да ће бити уложени напори у решавању проблема о којима је било речи током састанка. ■

Б. МИЉИЋ
Снимио Д. БАНДА



ПОСЕТА НАЧЕЛНИКА ЗАЈЕДНИЧКОГ ШТАБА ОРУЖАНИХ СНАГА БИХ

Суседска размена знања



Регионални Центар за деминирање и неексплодирана убојна средства у Босни и Херцеговини може послужити и за обуку припадника Војске Србије, а у Центру АБХО у Крушевцу и бази „Југ“ могу се усавршавати старешина из Оружаних снага БиХ, сагласили су се, између осталог, генерали Диковић и Јелеча

Начелник Генералштаба Војске Србије генерал Љубиша Диковић састао се 3. децембра у Београду са начелником Заједничког штаба Оружаних снага Босне и Херцеговине генерал-пуковником Антом Јелечом.

Говорећи о значају посете, генерал Диковић оценио је да је досадашња војна сарадња двеју земаља на високом нивоу, напомињући да је управо она битан сегмент свеукупне сарадње земаља на Балкану. Начелник Генералштаба истакао је да ће разговори и заједничке активности у будућности допринети унапређењу билатералне војне сарадње на задовољство и у интересу и Војске Србије и Оружаних снага Босне и Херцеговине.

– У Оружаним снагама Босне и Херцеговине постоји изванредно развијен Центар за деминирање и неексплодирана убојна средства који има регионални карактер и који може послужити и за обуку наших припадника, а Војска Србије располаже значајним капацитетима у области АБХО – рекао је генерал Диковић, истичући да и Војна академија, Војномедицинска академија и база „Југ“, поседују капа-

тете који се могу понудити за обуку припадника и јединица из Оружаних снага Босне и Херцеговине.

Говорећи о досадашњој сарадњи, начелник Генералштаба посебно је истакао значај војноекономске сарадње, напомињући да су наменске индустрије двеју земаља ослоњене једне на другу, те да постоји и могућност заједничког наступа на трећем тржишту.

Генерал Јелеч нагласио је да ће се радити на томе да се центри и развијене способности за обуку које постоје у једној земљи не развијају и у другој, већ да се ти капацитети размењују и заједнички користе. Начелник Заједничког штаба Оружаних снага БиХ подсетио је да су недавне елементарне непогоде, које су погодиле цео регион, практично показале како земље могу заједно да делају на спасавању људи, материјалних добара и санацији.

Гост је изразио задовољство што је једна од тема састанка била сарадња и заједничка обука у новоформираном Центру за деминирање и неексплодирана убојна средства. Посебно је нагласио одличну сарадњу током обуке припадника Оружаних снага БиХ у Центру АБХО у Крушевцу, који усвојена знања преносе у својој земљи, и изразио задовољство што ће се данашњи разговори водити на пријатељским основама јер између двеју војски не постоје нерешена питања већ само дугогодишња сарадња.

Током дводневне посете Србији, делегација Оружаних снага Босне и Херцеговине посетила је Војну академију и састала се са кадетима и официрима из БиХ, који се школују и усавршавају у нашој земљи. Делегација из суседне државе посетила је 4. децембра Војни музеј на Калемегдану, 204. ваздухопловну бригаду и Ваздухопловни завод „Мома Станојловић“. ■

М. КРСТОВИЋ

Снимко Ј. МАМУЛА





О сарадњи са НАТО

Министар одбране Братислав Гашић поручио је помоћнику генералног секретара НАТО-а за одбрамбене инвестиције Патрику Оуроју да је Србија чврсто одређена за унапређење стабилности у региону и да, у складу с могућностима, активно доприноси регионалној и глобалној безбедности.

Од великог значаја за Србију јесте интероперабилност наших оружаних снага са партнерским земљама. Због тога желимо да у најкраћем року приступимо Индивидуалном акционом плану партнерства, који представља највиши облик сарадње Алијансе с партнерском државом, која није одређена за чланство у том савезу. Министар одбране рекао је на састанку да је досадашње учешће Србије у механизмима „Партнерства за мир”, који обезбеђују припрему оружаних снага за активан допринос у мултинационалним операцијама, изузетно важно за наше припаднике. ■

Војне консултације са Италијом

Током редовних билатералних одбрамбених консултација између министарстава одбране Србије и Италије у Риму, од 4. до 6. децембра, констатовано је да је сарадња у области одбране одлична.

Начелник Управе за међународну војну сарадњу пуковник Милан Коњиковац истакао је да Србија цени континуирану подршку Италије у процесу евроинтеграција и захвалио за професионално ангажовање припадника њихових оружаних снага у саставу КФОР-а на Косову и Метохији. Такође је рекао да ће заједничко ангажовање у мисији UNIFIL у Либану у наредном периоду допринети бољем разумевању и поверењу на глобалном плану и потврдити стратешко партнерство две земље.

Заменик Управе за планирање и политику одбране Здруженог генералштаба одбране Италије контраадмирал Роберто Киамакела поновио је спремност за преношење искустава у процесу приступања Европској унији и борбеним групама Европске уније, као и сарадњу с Европском одбрамбеном агенцијом. Званичници две војске потписали су и План билатералне војне сарадње за 2015. годину. ■

>>> УКАЗЕ председника Републике Србије о постављењима на места директора Војнобезбедносне и Војнообавештајне агенције бригадним генералима Петру Цветковићу и Славољубу Дабићу уручио је министар одбране Братислав Гашић. Генерал Цветковић био је до сада заступник директора Војнобезбедносне, а генерал Дабић заступник директора Војнообавештајне агенције. ■

>>> МЕЂУНАРОДНИ сајам спорта – „Спортска страна Србије”, трећи по реду у Београду, 27. новембра обишао је министар одбране Братислав Гашић. Присуствовао је приказу обучености батаљона војне полиције специјалне намене „Кобре”, после чега је са министром спорта и омладине Вањом Удовичићем обишао штандове ватерполо и рукометног савеза, Спортског савеза Крушевца и Параолимпијског комитета Србије. ■

>>> УГОВОР о донацији медицинске опреме између Министарства одбране и Војске Србије и предузећа „Јашаревић Ринске Агнес” потписан је 28. новембра у амбуланти крушевачке касарне „Цар Лазар”. Уговор су, у присуству министра одбране Братислава Гашића, потписали начелник Управе за војно здравство бригадни генерал проф. др Зоран Поповић и предузетник Десимир Јашаревић, а вредност донације је око 20.000 евра. ■

>>> ДРЖАВНИ секретар Министарства одбране Зоран Ђорђевић разговарао је 3. децембра са амбасадором Исламске Републике Пакистан Арифом Махмудом о актуелним политичким и безбедносним темама. Државни секретар је рекао да кораци које наша земља предузима на путу помирења у региону често нису једноставни, али да је Србија истрајна и одређена да буде главни фактор стабилности на простору Западног Балкана. ■

>>> ПУКОВНИК др Раде Губеринић, начелник Сектора за логистику ВМА, и пуковник Ралф Тафт Блекбурн, амерички војни аташе у Београду, потписали су 1. децембра на ВМА Протокол о донацији САД за реализацију Програма ДНААР за превенцију и контролу HIV/AIDS у Војсци Србије. Присуствовали су начелник Војномедицинске академије бригадни генерал проф. др Маријан Новаковић и амбасадор САД у Београду Мајкл Кирби. ■

>>> ДЕЛЕГАЦИЈА НАТО-а, коју је предводио помоћник генералног секретара Алијансе за одбрамбене инвестиције Патрик Оурој, посетила је ВТИ, где су их примили државни секретар Министарства одбране Зоран Ђорђевић, начелник Управе за одбрамбене технологије генерал-мајор Бојан Зрнић и директор Института пуковник Зоран Рајић. ■

>>> ЧЕТВРТИ годишњи састанак представника Генералне дирекције за наоружање (ДГА) Министарства одбране Француске и Сектора за материјалне ресурсе Министарства одбране Србије одржан је 4. децембра. Домаћин посете био је генерал-мајор Бојан Зрнић, начелник Управе за одбрамбене технологије, а француску делегацију предводио је пуковник Даниел Тенчић, заменик директора за Европу и Јужну Америку Генералне дирекције. ■



Непрекидно под лупом јавности, као и сви остали састави и јединице Војске Србије, В и ПВО пред Нову годину у „Олбрани” традиционално има прилику да, у интервјуу свог првог човека, представи планове за наредну годину и анализира урађено у протеклом периоду. Иако се, такве, годишње анализе мало разликују од претходних, готово свака пружи неке нове наде и изнедри нова, мање или више, оправдана очекивања. Имајући у виду све што нам се дешавало ове године, као и оно што нас чека у наредној, генерал Живак, по дефиницији, али и праву команданта вила, задржава оптимизам.

Доказали смо оспособљеност

Припадници В и ПВО ове године извршавали су много неочекиваних задатака, посебно из треће мисије Војске, учествовали на бројним вежбама у Србији и иностранству, бриљирали на паради... Све задатке извршили су на високом нивоу и заступили високе оцене, што је показало да су веома добро обучени. Зато је прво питање упућено команданту В и ПВО и било посвећено школовању и оспособљавању припадника тог вида.

Q Школовање и обука пилота, али и свих других специјалности у В и ПВО сада међу најскупије у Војсци. Може ли се, господине генерале, и поред дугогодишње бесјарице и других објективних проблема у опремању В и ПВО и војном образовном систему тврдити да је школовање будућих припадника В и ПВО квалитетно? Увођење нових школских авиона и модернизација постојећих и даље касни?

– Школован, оспособљен и високо мотивисан кадар, поред квантитета и квалитета ваздухоплова, ракетних система ПВО, радара, убојних средстава..., кључни је фактор и тачка ослонаца оперативних способности вида В и ПВО. То је, кроз историју српског војног ваздухопловства, дужу од једног века, доказано много пута, поготово у критичним историјским догађајима када је требало бранити и одбранити наше слободно небо. Често смо у прилици да поредимо данашњи систем школовања и оспособљавања са структуром и ефикасношћу система који је некада постојао. То је корисно и неопходно јер таква анализа и поређење јасно указују на позитивна решења, у организационом, кадровском, програмском, методском и другим аспектима, која је неопходно примењивати и у савременим условима, водећи рачуна о промени друштвеним и другим околностима у којима се нове генерације ваздухопловаца васпитавају, оспособљавају за извршавање задатака. Ми не седимо скрштених руку већ у континуитету, заједно са Војном академијом и Универзитетом одбране, анализирамо ефикасност војнообразовног система свесни чињенице да систем може и мора бити бољи и ефикаснији. Као резултат таквог рада, урађене су измене појединих студијских програма на Војној академији. Формиран је нови јединствени студијски програм „Противваздухопловна одбрана“, у оквиру студијског програма „Војномашинско инжењерство“ уграђен је нови модул под називом „Ваздухоплови и ваздухопловни мотори“, а студијски програм

„Војно ваздухопловство“ преформирао је у интегрисане академске студије које ће, уместо досадашње четири године, трајати пет. Основни циљ је што већи ниво оспособљености официра за почетне дужности, а најефикаснији начин доласка до тог циља видимо у повећању практичних облика оспособљавања кадета у јединицама и установама В и ПВО. Наравно, ту велики значај имају нова и савремена средства за обуку. Пресудан значај за квалитет, безбедност и рационалност летачке обуке пилота имају увођење у употребу авиона „ласта“, модернизација авиона Г-4 и модификација опреме хеликоптера „газела“ планиране за наредни средњорочни период.

Q Обука припадника В и ПВО било је у прошлости знатно масовнија. Она није прекинута, али је, чини се, сведена на најмању могућу меру. Како се то одражава на ниво обучености припадника ваздухопловних бригада, ВОЈИН и ПВО? Како користишмо знања стечена у иностранству?

– Поред свакодневног тежишног задатка контроле и заштите суверенитета ваздушног простора Републике Србије, обука је други тежишни задатак у командама, јединицама и установама В и ПВО у миру. Полазни основ и услов за квалитетну и ефикасну колективну обуку команди и јединица је минимално врло добар ниво индивидуалне обучености припадника В и ПВО, на чему интензивно радимо. Услови за извођење колективне обуке битно су се променили. Од величине и организацијско-формацијске структуре команди и јединица, структуре кадра у процесу професионализације, ограничених материјалних и финансијских ресурса, до чињенице да данас не постоје просторни услови и полигони за извођење одређених вежби и гађања, као што је нпр. гађање циљева у ваздушном простору из ракетних система ПВО и ловачке авијације. Колективну обуку изводимо на тактичком нивоу – ескадрила, батаљон и дивизион, на нивоу бригаде и на оперативном нивоу – на нивоу вида В и ПВО. Полазећи од принципа рационалности и ефикасности, колективну обуку реализујемо у виду истовремене интегрисане обуке свих састава В и ПВО.

Поред тога, учествујемо на скоро свим вежбама и подржавамо обуку снага Копнене војске, односно, реализујемо и вежбе на нивоу Војске Србије. На полигону у Бугарској реализујемо гађање реалних циљева у ваздушном простору, а изводимо и вежбе у иностранству, првенствено са ваздухо-

пловством суседне Румуније. Сва искуства са наведених вежби уграђујемо у програме и садржаје обуке наших команди и јединица, у складу са нашим реалним условима и могућностима.

Q Резултати практичне обуке у Бугарској на полигону „Шабла“ су из године у годину све бољи. Да ли се уде 2015. године и да ли ће на вежби учествовати и пилоти, пошто нису ишли прошле године? Да ли су планиране још неке вежбе на којима ће учествовати припадници ВПВО?

– Гађање циљева у ваздушном простору је најсложенији садржај и круна борбене обуке артиљеријско-ракетних јединица за ПВД и ловачке авијације. Због недостатка адекватног простора и полигона у Србији принуђени смо да то реализујемо на полигону „Шабла“, у сарадњи са снагама В и ПВО Бугарске. Тренутно се налазимо на почетку заједничког планског процеса са нашим источним суседима, с обзиром на то да смо ми планирали да наведене садржаје реализујемо у 2015. години. Планирали смо да, у складу са могућностима, гађамо циљеве у ваздуху из ракетних система ПВО „нева“ и „куб“ као и ракетама „ваздух-ваздух“ са авиона МиГ-29. У плану за 2015. годину је и традиционална вежба „Air solution“, коју изводимо са ваздухопловством Румуније. Ово је период године када се усаглашавају планови билатералне војне сарадње за 2015. годину у свим областима, па тако и у домену међународних вежби. Сарадња у домену обуке и вежби је тежиште у плановима међународне војне сарадње за 2015. годину. При томе полазимо од анализе наших реалних могућности, ограничења и потреба. Полазећи од наведених критеријума, тежиште практичних вежбовних активности је у региону Балкана, а на појединим вежбама учествујемо на нивоу штабних официра или у улози посматрача. У том оквиру ће се, током планског процеса, дефинисати садржај и начин извођења и заједничке српско-руске ваздухопловне вежбе, као и других вежбовних активности међународног карактера.

Q Кад је реч о модернизацији система и средстава у В и ПВО, колико недостатак финансијских средстава отежава или онемогућава наставак модернизације РС ПВО или набавку вишенаменског борбеног авиона?

– Ваздухопловство и противваздухопловна одбрана је изразито технички вид Војске на који су догађаји током деведесетих година прошлог века, агресија НАТО-а, вишедеценијски изостанак „нормалног“ финансирања развоја и опремања новим борбеним системима оставили катастрофалне последице. Наш тренутни приоритет јесте одржавање што већег нивоа исправности борбених система и обнова ресурса – ремонт наведених система. Започети су пројекти модернизације појединих борбених система (ракетни системи ПВО, радар, ...), а већ дуже време бавимо се анализама могућности опремања савременим борбеним системима. На тај процес осавремењивања, модернизације, развоја и

опремања вида новим средствима утиче много фактора, а ја бих, између осталих, подвукао два – наш тренутни ниво научно-технолошког развоја и финансијске могућности. Већину пројеката модернизације борбених система, као и производње авиона за почетну и основну обуку „ласта“ реализујемо сопственим капацитетима, у ВТИ, ТОЦ, индустријским капацитетима у Републици Србији и др. За реализацију сложеног пројекта модернизације авиона Г-4 неопходна нам је помоћ и сарадња са одговарајућим иностраним партнером. Набавка савремених борбених система, као што је вишенаменски борбени авион, радар и слично, условљена је првенствено могућношћу обезбеђивања финансијских средстава на дуго-



рочном планском нивоу. Постојеће стање и проблеми у домену финансирања битно отежавају модернизацију и почетак процеса опремања новим борбеним системима, али се надам да то неће онемогућити набавку нових борбених система у наредном средњорочном планском периоду.

Q Већ смо писали о модернизацији првог радара П-12. Како најређују радови, кад ће други радар бити уведени у употребу, како се показао први модернизовани радар? Да ли је у плану модернизација још неког радара у В и ПВО?

– Модернизација радара П-12 тече у складу са програмским документима и не постоје никакви технички проблеми. Резултати досадашњих испитивања и рада у јединици модерновог радара указују да смо добро дефинисали садржај модернизације и ускладили тактичко-техничке захте-

ве са реалним могућностима домаћих капацитета и реалним изворима финансирања. То је један добар пример ефикасне модернизације и по истом моделу приступићемо модернизацији и радара П-18.

Q *Висок стајан исправности технике АРЈ, ВОЈИН и авијације подразумева реципрочна висока финансијска средства. Може ли без довољно новца ниво исправности скупих средстава бити заиста висок? Колики је то реално?*

– Ниво исправности технике зависи од много фактора, од старости технике и степена истрошености ресурса, рас-



Снимко Игор САМИНГЕР

положивости резервних делова, расположивости алата, испитно-мерне опреме и ажурне техничке документације, услова за одржавање технике и стања у радионицама, хангарима, ремонтним халама, лабораторијама, до оспособљености техничког кадра и др. Индиректно, уз све наведене и друге факторе, негативан утицај у врло дугом периоду испуњавања и недостатак финансијских средстава.

Оно што ми у В и ПВО покушавамо и још успевамо јесте да у таквој ситуацији изразимо приоритете и да одржавамо средства која примарно утичу на способност извршавања тежишних задатака, а то је, пре свега, контрола и заштита суверенитета ваздушног простора Србије у миру. Више од две трећине финансијских средстава у В и ПВО у току једне године усмерава се на задатак одржавања технике и борбених система. При томе, командовање на свим нивоима има огромну одговорност да реално процењује услове и сопствене могућности и да у току извршавања задатака ни на

који начин не угрози безбедност летења, животе и здравље припадника В и ПВО. Оно што је у извештајима приказано као исправно јесте стварно исправно и са тим ћемо увек учинити што је максимално могуће. Не постоји разлог због којег би се исправност средстава приказивала већом него што она стварно јесте и то сви команданти у В и ПВО добро знају и доследно примењују.

Q *Госћин В и ПВО из иностранства традиционално посећују 250. ракетну бригаду ПВД, аеродром у Бањајници, Музеј ваздухопловства. Да ли размислите о још неким огледним јединицама у будућности, можда из области ВОЈИН? Најмање ишешмо о јединици ВОЈИН, о 126. бригади. Да ли за то постоји разлог, или је то случајност?*

– Све наше јединице и установе су за пример, са богатом и славном историјом и са људима који данас својим радом и резултатима завређују пажњу. Настојимо да их све адекватно представимо, тако да су многе делегације посетиле и ВЗ „Мома Станојловић“, Ваздухопловно-медицински институт, јединице на аеродромима у Лађевцима и Нишу и др. Наравно да у тај круг спада и 126. бригада ВОЈИН – бригада херој. Састави бригаде ВОЈИН су специфични по томе што су релативно „уситњени“ и издвојени на локацијама радарских положаја који су у сталном раду и без чијих података не би било могуће употребити остале снаге В и ПВО, пре свега у задатку контроле и заштите суверенитета ваздушног простора и противваздухопловне одбране. У току 2015. године достојно ћемо обележити 100 година постојања и развоја јединица ваздушног осматрања и јављања. Направили смо садржајан план обележавања јубилеја и представљања славне историје и садашњости наших „војиноваца“. То ће бити прилика да 126. бригада ВОЈИН буде у средишту пажње.

Q *Стајанс Музеја ваздухопловства годинама се не решава. Да ли се после Ваше прошлогодишње оцене стања у тој установи нешто променило? Како даље?*

– Стање у Музеју ваздухопловства Београд, нажалост, није се битније променило набоље у односу на претходну годину, а такво тешко и несређено стање вуче корене дуже од 25 година, односно од 1989, када је зграда Музеја отворена за „привремени рад“. Сматрам да је Музеј ваздухопловства изузетна вредност и институција од националног значаја. Једини позвани да реше нагомилане проблеме су оснивачи Музеја, сагласно висини улагања у изградњу Музеја, односно у зграде, експонате, збирке..., надлежна министарства и Влада Републике Србије јер је све што се тамо налази државна имовина. Потребно је на законит начин основати један јединствени Музеј ваздухопловства, створити услове за његов несметан рад, формирати органе управљања који ће рад Музеја довести у законске оквире који дефинишу музеолошку делатност и који ће, за почетак, зауставити даље пропадање Музеја, а након тога обезбедити услове за развој тог бисера наше ваздухопловне традиције, дуже од 100 година.

О Појлаве и ангажовање припадника и средстава В и ПВО у одбрани од појлава указали су на значај транспортне авијације. Увек се говори о „миговима“ и другим средствима, а мало је речи о „ановима“ и хеликоптерима и њиховој модернизацији. Ресурси су у код њих одавно исцекли.

– Ова 2014. година ће сигурно остати упамћена по многим природним несрећама и катастрофама које су задесиле Републику Србију. Помагали смо где год је било потребно, од спасавања људи из завејаних возила на ауто-путу, крајем јануара и почетком фебруара, до пружања свих видова помоћи у катастрофалним поплавама и клизиштима у Обреновцу, Шапцу, Крупњу, Кладову и многим другим местима широм Србије. У ту битку укључили су се сви: од инжењеријских састава до учешћа људства и технике из свих јединица и установа В и ПВО. Наравно, због могућности брзог реаговања и доласка до најнеприступачнијих места, хеликоптери – пилоти и летачи обележили су ову годину. Кад год је било неопходно, људство ваздухопловно-техничке службе обезбедило је максимално могућу исправност. Значај ваздушног транспорта у В и ПВО препознат је пре седам-осам година (2006. и 2007. године) и прва озбиљнија финансијска улагања била су у ремонт и продужење века употребе транспортних авиона и свих транспортних хеликоптера Ми-8 и Ми-17 (пре ремонта авиона МиГ-29). Планирамо ново продужење века употребе авиона Ан-26 и обезбеђење резервних делова за транспортне хеликоптере Ми-8 и Ми-17. Кад год у тешкој ситуацији урадимо праву ствар са хеликоптерима, добијемо прегршт признања и похвала, који нам несумњиво пријају, али би нам највише одговарало барем 4–6 нових савремених средњих транспортних хеликоптера. Нажалост, неколико дана после честитања све то лагано падне у други или трећи план.

О Шта сматрате највећим успехом на професионалном плану у 2014. години и која Вам је професионално највећа жеља за 2015. годину?

– Без обзира на све проблеме и недаће, у 2014. години било је много успеха. Прво желим да истакнем најважнију ствар а то је безбедност летења, односно чињеницу да у току године нисмо имали ниједан удес, озбиљну незгоду у летењу, или случај одступања од задатка и недисциплине у летењу. Важно је истаћи и да у току године у В и ПВО нисмо имали ниједан ванредни догађај и, ако бих нешто пожелео за 2015, онда би то било опет исто – висока безбедност летења при извршавању свих задатака, све људе и сву технику на броју на крају године. Поносан сам на све припаднике В и ПВО који су били на висини задатка када је требало помоћи грађанима Републике Србије. Поносан сам на све припаднике В и ПВО који су пружили максимум у току припреме и учешћа на војној паради „Корак победника“. За мене лично, био је то догађај од велике важности који ће ми остати у сећању, била је то прилика да летим на челу ваздухопловног ешелона. То представља најзначајније признање у мојој дугогодишњој летачкој каријери, дужој од 30 година. ■

Душан ГЛИШИЋ

ВЕСТИ

>>> ЗАМЕНИК начелника Генералштаба генерал-потпуковник Јовица Драганић примио је 9. децембра припаднике Војске Србије који одлазе у мисију Европске уније у Републици Мали. Мајор Дејан Зељковић, заставник Милан Пуцаревић и војни службеник Александра Марчетић чине медицински тим који ће извршавати задатке у оквиру немачког контингента у тој мисији. ■

>>> КУРС за официре логистике у мултинационалним операцијама Уједињених нација, чији је циљ да 14 припадника наше војске и два из оружаних снага Египта стекну основна знања из области логистике реализован је у Центру за мировне операције Генералштаба Војске Србије. Учесници су развијали способности за рад на логистичким дужностима у оквиру националног контингента I команде јединица. ■

>>> У организацији Управе за обуку и доктрину Генералштаба 28. новембра завршен је курс за оспособљавање лица за рад у систему научених лекција. Скуп је организован у оквиру имплементације Концепта развоја система научених лекција у Војсци Србије ради оспособљавања припадника за рад на задацима у оквиру система научених лекција. ■

>>> АНАЛИЗА усавршавања полазника 5. класе Основног командно-штабног курса одржана је 4. децембра у Војној академији. Том приликом, полазницима су уручена уверења о завршеном школовању и додељене награде најуспешнијима. ■

>>> ДВОЧЛАНА делегација Европске одбрамбене агенције, коју је предводио капетан бојног брода др Јорг Хилман, шеф јединице за копнена и морска питања, посетила је 8. децембра Центар за усавршавање кадрова АБХО у Крушевцу. Гости су сагледали систем АБХО Војске Србије, а презентоване су им и најважније информације из делокруга рада Центра. ■

>>> ВОЈНИЦИ генерације децембар 2014, који добровољно служе војни рок, јавили су се 1. децембра у центре за обуку у Сомбору, Ваљево и Лесковцу. На добровољно служење војног рока с оружјем примљено је више од 450 кандидата, од којих су 35 жене. ■

>>> ПАРАСТОСОМ изгинулим борцима који су служили свештеници ужичке цркве и полагањем венаца на спомен-комплексу „Кадинача“, 29. новембра обележена је 73. годишњица од битке на Кадиначи, у којој је погинуо цео Раднички батаљон бранећи Ужичку републику. Венац је положила делегација Друге бригаде, коју је предводио бригадни генерал Маринко Павловић. ■

Дан 204. ваздухопловне бригаде

Начелник Штаба Команде В и ПВО бригадни генерал Дејан Јоксимовић у пратњи команданта, бригадног генерала Предрага Бандића извршио је почасну смотру јединице на аеродрому „Батајница“, 2. децембра поводом Дана 204. ваздухопловне бригаде.

Говорећи о историјату јединице, командант 204. ваздухопловне бригаде бригадни генерал Предраг Бандић



подсетио је и на славну традицију 6. ловачког авијацијског пука и 204. ваздухопловног ловачког пука, чији је бригада, како је истакао, достојан наследник.

– Пред нас је постављен тежак задатак, а година за нама била је пуна изазова. Започела је зимским непогодама и поплавама, али смо се трудили да се докажемо резултатима и испуњавањем својих задатака и задатих мисија. Обавили смо више од шест и по хиљада летова, превезли више од четири и по хиљаде људи и стотине тона хуманитарне помоћи – рекао је командант, и додао да је јединица одржала способност непрекидне заштите и контроле суверенитета у ваздушном простору Србије.

Обраћајући се колегама, генерал Бандић је рекао да су постигли резултате за понос, јер су учинили много да у тешким временима оправдају постојање ваздухопловства.

– Са нама ће се сложити грађани Шапца, Зворника, Ваљева, Уба, Лајковца, Лазаревца, Обреновца, Љига, Зрењанина и многих места у којима смо били – рекао је он и колегама пожељео безбрижнију наредну годишњицу.

Свечаности су присуствовали представници команди и јединица Војске Србије, локалне самоуправе, Српске православне цркве и бивши припадници бригаде.

Прослава Дана 204. ваздухопловне бригаде, која обележава 2. децембар као свој дан у знак сећања на исти датум 1949. године, када је формиран први ловачко-авијацијски пук, завршена је дефилеом ешалона и налетом хеликоптера и авиона МиГ-21. ■

В. В.



Дан 98. ваздухопловне бригаде

На аеродрому „Лађевци“ код Краљева свечано је обележен 28. новембар – Дан 98. ваздухопловне бригаде, 65 година постојања јединице и четрдесет година од првог лета авиона Ј-22 „орао“.

Резимирајући активности које је јединица реализовала у периоду између два празника, командант 98. ваздухопловне бригаде пуковник Александар Бјелић истакао је да су припадници тог састава извршавали задатке дефинисане додељеном мисијом, а пре свега оне који су били у функцији подршке цивилним властима на санацији последица поплава и на спасавању становништва.

– Били смо са грађанима у Војводином током снежне међаве, у Балузи, Пожеги, Краљеву и Обреновцу током мајских поплава, као и у Текији у септембру. Такође, у тешким условима ограничених ресурса, подизали смо ниво индивидуалне и колективне обучености за извршавање задатака ваздухопловне подршке саставима Копнене војске.

У оквиру свечаности организовани су тактичко-технички збор и летачки програм у којем су учествовали пилоти 98. и 204. ваздухопловне бригаде с авионима МиГ-21, МиГ-29, „супергалеб“ и „орао“. Атрактиван приказ маневарских могућности „орла“ извео је заменик команданта 98. ваздухопловне бригаде пуковник Дејан Васиљевић.

Свечаности су присуствовали начелник Штаба В и ПВО бригадни генерал Дејан Јоксимовић, командант 204. ваздухопловне бригаде бригадни генерал Предраг Бандић, командант 250. ракетне бригаде бригадни генерал Душко Жарковић, начелник Штаба Друге бригаде Копнене војске пуковник Мухарем Фазлић, начелници Рашког и Моравичког управног округа Небојша Симовић и Слободан Јоловић, представници локалних самоуправа, СПЦ, МУП-а, бораčkih организација и удружења војних пензионера и бројни гости. ■

З. М.

Психолошка делатност у систему одбране

У потрази за најбољима



Маја Петровић,
психолог
у кабинету
министра
одбране

Обједињавањем креативних и стручних потенцијала војних психолога, Министарство одбране и Војска Србије добија могућност да идентификује најбољи кадар у систему, појединце који заиста вреде и који ће сутра бити највећа снага наше војске. Професионализација је померила тежиште рада психолога, па се више пажње посвећује заштитним факторима и јачању отпорности на стрес, као и унапређењу психофизичких способности и капацитета и развоју потенцијала професионалних припадника.

Мисија војних психолога је допринос управљању људским ресурсима ради обезбеђивања ефикасности и квалитета у стручном оспособљавању и психофизичкој спремности припадника Министарства одбране и Војске Србије, ради унапређења оперативних способности војске за извршавање додељених мисија и задатака.

Одељење за развој психолошке делатности у Министарству одбране оформљено је 2013. године у оквиру Сектора за људске ресурсе. Према речима психолога у кабинету министра одбране Маје Петровић, основна идеја била је да се психолошка делатност у систему одбране, као већ уређен систем у коме је 89 психолога на свим нивоима организације, додатно развије.

– Желимо да се та снага координира, развија и усагласи. Недостатак претходног начина рада био је што су подаци психолога, извештаји психолога и много значајних увида, остајали у фиокама и нису били обједињени и транспарентни у довољној мери, па се никакав закључак на основу њих није могао направити – каже она и потврђује да је технолошки развој омогућио да се рад психолошке службе у систему организује и унапреди.

Формирањем Одељења за развој психолошке делатности стварају се услови за бољи увид у психолошки статус припадника Министарства одбране и Војске Србије, али план је и да се оде и корак даље у коришћењу података који већ постоје.

– У државном сектору унапређује се област управљање људским ресурсима (HR менаџмент), што отвара простор за рад психолога, а када их је толико, као што је случај у систему одбране, идеална су снага за сагледавање потенцијала људства и подршку развоју људских ресурса – наглашава Маја Петровић, посебно истичући да на тај начин Министарство одбране и Војска Србије добијају могућност да идентификују најбољи кадар у систему, појединце који заиста вреде и који ће сутра бити највећа снага наше војске.

Одраз потреба система

Формирању Одељења претходио је разговор са већиним психолога у систему, као и са начелницима кључних управа, а круна тог процеса био је елаборат о стању психолошке делатности, који је наишао на подршку и разумева-

ње врха система одбране. Према речима начелнице Одељења за развој психолошке делатности Наде Марковић, психолози имају богато искуство у раду са припадницима војске. Она подсећа и да су психолози у сталном саставу наше војске скоро седам деценија, прво у ваздухопловству, касније у одељењима за психолошку селекцију, а од 1985. године велики број психолога запошљава се и у трупи.

– Наша улога је веома значајна не само у психолошкој, већ и у професионалној селекцији – каже Нада Марковић и додаје да су, захваљујући билатералној војној сарадњи, у току и са трендовима присутним у страним армијама.

Главна мисија Одељења које предводи је координација рада, развој и унапређење психолошке делатности у складу са научним достигнућима, примерима добре праксе, законским прописима и етичким кодексом струке.

– Професионализацијом војске дошло је до великих промена за психологе у јединицама, који су сада усмерени на професионалне припаднике система одбране. Оно што ћемо настојати да урадимо јесте да, у складу са тим променама, унапредимо систем превенције у војсци који ће, на нови начин, да одговори потребама припадника система одбране – указала је Нада Марковић, наглашавајући да више пажње треба посветити протективним факторима и јачању отпорности на стрес и оснаживању психофизичких способности и капацитета и развијању потенцијала професионалних припадника.

Координација у служби развоја стручне снаге

Одељење за развој психолошке делатности чине Група за координацију и развој психолошке делатности и Група за селекцију, класификацију, профилисање, каријерно вођење и саветовање. Како истиче руководилац прве групе, психолог Мирјана Вељковић, координација активности је њен основни задатак, јер је управо то недостајало у систему одбране који има велики број психолога у различитим делатностима психолошке делатности. Уз то, група је усмерена и на успостављање сарадње, организовање стручних састанака, методолошки аспект, али и на комуникацију преко форума психолога и уређење веб-сајта психолошке делатности.

– Организујемо обуке, тренинге практичних вештина, афирмишући активан начин учења путем радионица са

ЗАДАЦИ ВОЈНИХ ПСИХОЛОГА

Изграђивање лидерских способности професионалних припадника система одбране, селекција кадра, социјализација професионалних припадника, психолошке припреме, процена кохезивности војних колектива и актуелног психичког статуса и рад на случајевима неприлагођености, праћење психофизичког оптерећења, као и образовање и стручна едукација.



Нада Марковић, начелница Одељења за развој психолошке делатности

СТРУЧНИ СКУП О РАЗВОЈУ ПСИХОЛОШКЕ ДЕЛАТНОСТИ

У Дому Војске Србије, у организацији Одељења за развој психолошке делатности, одржан је стручни скуп „Развој психолошке делатности у Министарству одбране и Војсци Србије“ коме су присуствовали психолози из система одбране.

Говорећи о значају формирања Одељења за развој психолошке делатности, у чијем је процесу у великој мери учествовала, баш као и у његовим активностима протекле две године, психолог у кабинету министра одбране Маја Петровић истакла је да на том путу није било потешкоћа, јер је реч о едукованом и стручном кадру.

– Мој главни закључак био је да таква „сила“ треба да се уједини и да сво психолошко знање не остане по фиокама, а крајњи циљ је максимално развијање струке и неговање психолошког кадра у војсци, ангажовање психолога у систему с циљем идентификације појединаца који вреде – оценила је она додајући да су рад на успостављању Одељења у потпуности подржали и министар одбране Братислав Гашић и начелник Генералштаба Војске Србије генерал Љубиша Диковић.

Према речима начелнице Одељења за развој психолошке делатности Наде Марковић, реч је о првом стручном скупу војних психолога после дуго времена, уједно и прилици да се колегама представе мисије и задаци Одељења.

– Циљ овог скупа био је да, после округлих столова и дискусионих група, заједно дођемо до решења и дефинишемо циљеве нашег будућег рада, те да их предочимо у акциони план – каже она и подсећа на значај обједињавања креативних и стручних потенцијала.

У фокусу рада стручног скупа биле су теме везане за професионално усавршавање психолога у систему одбране, психолошке припреме за одлазак у мултинационалне операције, као и развој психолошке делатности у систему одбране, а планирано је и оснивање Секције војних психолога.



Припадници Одељења за развој психолошке делатности

вештама, разменом искустава, студијама случаја, више него уз класична предавања – објашњава Мирјана Вељковић додајући да су циљна групе колеге психолози, али и руководиоци из система одбране.

Ове године 68 психолога учествовало је на радионици на тему „Интервју заснован на компетенцијама“, а за руководиоце је организован лидерски курс који се односио на развој вештине руковођења – каже руководиоца Групе за координацију и развој психолошке делатности.

Селекцијом до квалитетнијег кадра

Када је реч о селекцији, како истиче капетан Дејан Вучинић, руководиоца Групе за селекцију, класификацију, профилисање, каријерно вођење и саветовање, треба имати у виду да је она само један сегмент психологије рада, која, иако има централно место, захтева усклађивање са осталим делатностима психолошке дисциплине, као што су регрутација, каријерно вођење и саветовање.

– Током 2012. године формулисали смо упитник којим се процењује радна успешност професионалних војника, а који попуњавају старешина и психолог јединице при обнови уговора о раду. Почетком године обавили смо анализу попуњених упитника и добили податак у којој мери селекциона батерија тестова, предвиђа успешност у послу професионалних војника – објашњава капетан Вучинић, указујући да је улога професионалног војника данас све сложенија. Према његовим речима, имајући то у виду, потребно је у старту формулисати критеријуме који ће одредити његову способност за евентуално учествовање у мировним мисијама.

Током 2014. године, група се бавила и испитивањем повезаности критеријума радне успешности за категорију професионалних војника, анализом повезаности резултата на селекционим тестовима са општим успехом кадета Војне академије и анализом психолошких критеријума за добровољно служење војног рока.

Психолошка припрема за мировне операције

Референт за координацију и примењену методологију у Групи за координацију и развој психолошке делатности Весна Пејчиновић, психолог, има вишегодишње искуство у војној психологији, драгоцену за разумевање функционисања тако сложеног система. Од 2010. године у својој јединици активно је учествовала у припремању припадника који се упућују у мултинационалне операције.

– У систему је била приметна озбиљна заинтересованост да се мултинационалне операције припреме квалитетно. Међутим, за то је неопходно усагласити методе рада и селекције, јер нас очекује све више мисија и мировњака који се у њих упућују – каже Весна Пејчиновић и објашњава да психолози тимским радом излазе у сусрет том изазову у намери да се селекција припадника стратегијски уреди, баш као и њихове припреме за одлазак, боравак и повратак из мировне мисије. На тај начин успоставља се систем превенције, закључује она, уз констатацију да постоји потреба укључивања и чланова породица мировњака у процес припрема. ■

Биљана МИЉИЋ
Снимео Јово МАМУЉА



РАДИОНИЦА О ВОЈНОЈ САРАДЊИ У МИРОВНИМ МИСИЈАМА ЗА ПРЕДСТАВНИКЕ МЕДИЈА

Узајамно поверење је кључ успеха

Ако не верујете медијима и с њима не сарађујете, могу да униште и вас и репутацију војске када се нешто лоше догоди. А нужно је да се то лоше кад-тад догоди у војсци, објаснио је изасланик одбране Уједињеног Краљевства у Београду пуковник Роберт Томлинсон на скупу у Зрењанину и додао да задатак медија и војске није да буду пријатељи, већ да изграде однос помоћу којег ће медији моћи да нађу истину и укажу на одговорност припадника војске, те да о томе на најбољи начин известе јавност.

У организацији Управе за односе са јавношћу Министарства одбране Србије и Амбасаде Уједињеног Краљевства, у Зрењанину је од 29. новембра одржана дводневна радионица за више од 20 представника штампаних и електронских медија. Према речима начелника Управе пуковника Петра Бошковића, циљ радионице био је успостављање двосмерне комуникације између министарства и медија.

– Идеја јесте да панелима промовишемо што више сазнања о другој мисији Војске Србије, односно учешћу у мировним мисијама – рекао је пуковник Бошковић и додао да је та тема важна имајући у виду чињеницу да се Србија полако „враћа на светску сцену мировних мисија“ и да ће у 2015. години бити ангажовано око 500 војника.

Изасланик одбране Уједињеног Краљевства у Београду пуковник Ро-

берт Томлинсон изјавио је да њихово министарство одбране Србију види као значајног чиниоца за мир и стабилност у региону и истакао да је Велика Британија уложила 500.000 евра у реформу система одбране Србије.

– Ценимо чињеницу да Србија има 500 мировњака широм света, а то значи да сте урадили фантастичан посао – рекао је пуковник Томлинсон, и нагласио да се новац који Британија улаже у реформу српског система одбране највише троши на остваривање медицинске сарадње, обуку српских официра у Уједињеном Краљевству, на часове енглеског језика за припаднике Војске Србије. Изасланик се осврнуо и на сарадњу војске с медијима и истакао да су узајамно поштовање и поверење кључ успеха.

О међународној војној сарадњи и искуству из процеса европских интеграција говорила је пуковник др Ка-

тарина Штрбац из Института за стратегијска истраживања Министарства одбране, а на семинару је било речи и о искуству Војске Србије у оквиру Програма „Партнерство за мир“, о добровољности учешћа у активностима тог програма и његове користи када је реч о изградњи оперативних способности српске војске, односно о помоћи у обуци, образовању, наоружању и војној опреми, те изградњи војне инфраструктуре.

Представницима медија обратили су се и пуковник Горан Десанчић из Управе за планирање и развој, пуковници Милорад Видаковић и Милан Радовановић из Управе за оперативне послове Генералштаба и пуковник Атанасиос Пагкалос из Војне канцеларије НАТО-а за везу у Србији.

Пуковник Никола Дејановић из Центра за мировне операције, потпуковник др Василије Вања Бошњак из Војне болнице Нови Сад, мајор Владан Станић из Управе за међународну војну сарадњу, затим, мајор Бранислав Стевановић из Центра за обуку јединица за мултинационалне операције на бази „Југ“ и капетан Слободан Жикић, заменик командира чете у мултинационалној операцији у Либану, у интерактивном панелу са новинарима говорили су о учешћу припадника Војске Србије у мултинационалним операцијама Уједињених нација и Европске уније. Они су појаснили процесе одабира представника наше војске за учешће у мисијама, обуку и припреме кандидата, а говорили су и о њиховом искуству у мултинационалним операцијама.

У оквиру панела о кризном комуницирању, искуству и пракси комуницирања на друштвеним мрежама говорили су пуковник Бошковић и представници Управе за односе са јавношћу Данијела Марјановић и мајори Зоран Бобар и Јован Кривокапић. Они су истакли важност добре организације пласирања информација на званичном сајту система одбране и навели пример те врсте комуникације током снежних сметова и поплава које су ове године задесиле Србију. ■

С. АНЂЕЛКОВИЋ
Снимки Д. БАНДА



**ЗАВРШНИ ПРИКАЗ МУЛТИНАЦИОНАЛНЕ
ВЕЖБЕ У БАЗИ „ЈУГ”**

Платинасти Вук

Циљ веома значајне активности био је повећање интероперабилности и међусобно разумевање припадника војски партнерских земаља на тактичком нивоу, док су припадници јединица које су учествовале обучаване у раду с неубојитим оружјем, у планирању, припреми и реализацији задатака у операцијама очувања мира у мултинационалном окружењу

Завршном дану Мултинационалне тактичке вежбе „Платинасти вук 15”, која је, од 17. до 28. новембра 2014, изведена у Центру за обуку јединица за мултинационалне операције Војске Србије у бази „Југ”, присуствовали су министар одбране Братислав Гашић и начелник Генералштаба Војске Србије генерал Љубиша Диковић.

Финални приказ те активности у којој су, осим јединица наше војске, учествовали и припадници Маринских снага Европске команде Оружаних снага САД, оружаних снага Хрватске, Бугарске, Македоније, Румуније и, први пут, Жандармерије Министарства унутрашњих послова Републике Србије (укупно око 360 учесника), посматрали су и изасланици одбране земаља учесника и гостију.

После практичног дела, током кога су презентовани поступци и процедуре у случају наилаaska патроле на особу од посебног значаја, њеног привођења, демонстрације не-



смртоносног оружја и муниције, те процедуре које спроводи међународни вод лоциран у бази на терену, суочава се са локалним становништвом и демонстрантима, министар Гашић изразио је задовољство због још једне вежбе коју Војска Србије изводи са партнерима.

– База „Југ” све више постаје мултинационални центар за обуку јединица које се упућују у мировне операције, а нама је најбитније стицање нових знања и искустава, размена мишљења јер тако долазимо до онога што је најважније кад је о Војсци Србије реч, до оперативних и функционалних способности – рекао је министар одбране и истакао да такве активности имају велики значај.





РУКОВОДСТВО ВЕЖБЕ

Официр за планирање „Платинастог вука 15“ био је командант Центра за обуку јединица за мировне операције потпуковник Братислав Вукотић, а руководилац заменик команданта Центра за обуку јединица за мировне операције мајор Бранислав Стевановић.

– Јуче смо испратили јединицу са 72 припадника у Централноафричку Републику, и први пут Србија има више од 500 припадника у међународним мисијама, и битан је чинилац у извозу безбедности, на шта смо поносни, јер је то круна петнаестогодишњег рада и учешћа наше војске у мировним операцијама – истакао је министар Гашић и додао је посебно поносан јер се, „где год отишао и с ким год причао“, уверио да је српски војник поштован и цењен због свог знања и умећа.

„Платинасти вук“ је друга вежба овог типа која се у бази „Југ“ изводи од почетка године. Претходна, у којој су учествовали стрељачки водови из састава Четврте бригаде Копнене војске, изведена је у бази „Југ“ и на полигону „Боровац“ у јулу. ■

Владимир ВЈЕШТИЋ
Снимио Јово МАМУЛА



НЕСМРТНОСНО ОРУЖЈЕ И МУНИЦИЈА

Током демонстрације несмртоносног оружја и муниције представљен је „тејзер“ Х26, „електрошокер“ који, за дејство на даљини до 10 метара, користе многе војске и полиције широм света и служи за сузбијање нереда и незаконитих радњи, а не оставља последице по здравље.

Учесници вежбе завршили су обуку и за употребу бацача граната 40 мм, који се монтира испод цеви аутоматске пушке М16, у верзији за појединачну паљбу (М 203) или као полуаутоматски (М 32), чије су гранате пуњене с по три гумена метка.



ОБУКА ТЕНКОВСКИХ И МЕХАНИЗОВАНИХ ПОСАДА ДРУГЕ БРИГАДЕ

Челик и блато

Суштина обуке оклопних јединица Друге бригаде КоВ на полигону „Међа” била је у стварању осећаја за борбену технику у реалним условима и могућности да се све борбене и друге радње провере на терену, ван стајанки и касарни



Начелник Генералштаба Војске Србије генерал Љубиша Диковић недавно је обишао Стално аутоматизовано стрелиште „Међа” код Лесковца и том приликом нагласио да то стрелиште, поред Интервидовског полигона „Пасуљанске ливаде”, пружа најбоље услове за обуку и гађања у Војсци Србије и да је зато Генералштаб чврст у намери да га, у наредном периоду, у потпуности стави у функцију обуке, вишедневних логоровања, гађања оклопних, механизованих и пешадијских јединица. Прилику да потврде поменуто опредељење добили су припадници тенковских и механизованих посада Друге бригаде КоВ, који су од 16. до 21. новембра, управо на „Међи” реализовали обуку у савлађивању полигона тенковских препрека и спортске стазе.

Тимски рад

Полигон „Међа” са вештачким препрекама за кретање борбених возила и расквашен терен тражили су од старешина и војника Друге бригаде максимум способности за реализацију задатака у условима који су најприближнији борбеним. Чланови 24 механизоване посаде и седам тенковских посада добили су јединствену прилику да у сложеним временским условима провере вештине у вожњи оклопних борбених возила и ватрену способност на гађањима. Они су ту прилику несумњиво искористили и демонстрирали на полигону врхунску обученост у управљању и руковању тенковима и борбеним возилима пешадије и показали да су њихови одлични резултати плод дуготрајног и квалитетног процеса обучавања.

– Из дана у дан запажали смо очигледан напредак припадника оклопних јединица у савлађивању препрека и постизању све бољих резултата. Овакав начин обуке има изузетан значај за чланове тенковских и механизованих посада, имајући у виду кључну улогу тимског рада у успешној реализацији задатака оклопних и механизо-



Пошћуковник Александар Деђић



ваних јединица – рекао је помоћник команданта Друге бригаде за операције и командант логорског простора потпуковник Александар Дедић.

Припадници оклопних јединица Друге бригаде били су од маја до новембра ангажовани на извршавању задатака у Копненој зони безбедности, али су кратак период припрема за обуку, након дезангажовања, искористили на прави начин и спремно дочекали сва искушења. У склопу припрема погледали су и видео-запис са тенковског биатлона у Руској Федерацији, а успешним припремама знатно су допринели и искуства непосредних учесника овогодишњег такмичења потпоручника Владице Тасића и десетара Владице Ђуричића.

Такмичарски дух

– Препреке на полигону биле су захтевне, али се показало да се уз квалитетну припрему и правилну употребу ратне технике све може савладати без већих проблема. Успеху обуке допринео је и снажно изражен такмичарски дух код чланова тенковских посада. Овакав вид обуке није уобичајен за тенковске јединице, али се надамо да ће активности на „Међи“ постати стална пракса – каже мајор Предраг Драготиновић командант 26. тенковског батаљона.

Време проласка тактичке стазе са препрекама, успешно савлађивање свих препрека, нормиране радње, попуна муниције и резултати гађања били су елементи на основу којих је изабрана најбоља тенковска посада. Командир тенка старији водник прве класе Бојан Радовановић, возач разводник Златко Крљар и нишанџија разводник Драган Ристић показали су на делу да за њих нема непознаница у управљању и руковању тенком и да су спремни да врхунску обученост докажу увек када је то потребно.

– Увежбаност, међусобно познавање и тимски рад су елементи на основу којих можемо оценити да ли је посада тенка обучена – тврди старији водник Радовановић.

Вежбоним активностима на полигону „Међа“ изузетно су задовољни и припадници 27. и 28. механизованог батаљона Друге бригаде.

– Обученост и жеља чланова посада борбених возила пешадије да буду први и бољи од колега одлучујуће су утицали на постизање одличних резултата – истиче командант 27. механизованог батаљона мајор Бобан Илић.

Посада, у којој су старији водник Никола Мирић, возач Никола Милићевић и нишанџија оператер Владимир Павић, показала је овог пута највише, али су и остали потврдили да су механизоване посаде Друге бригаде врхунски оспособљене. Видело се то при решавању задатака на стази у сложеним условима, најприближнијим борбеним, али и при испробавању свих радњи на терену и решавању могућих проблема. Једном борбеном возилу пешадије, на пример, пукла је спојница на гусеници приликом окрета, што је трочлавној посади, којом командује старији водник Мишко Мемаровић, омогућило да у теренским условима провери оспособљеност за замену гусенице. Проблема није било и све је завршено у границама норми за ту радњу од дванаест минута. Управо је то и била суштина обуке тенковских и механизованих посада Друге бригаде КоВ на полигону „Међа“ – осетити борбену технику у реалним условима и све борбене и друге радње проверити на терену, ван стајанки и касарни. ■

Зоран МИЛАДИНОВИЋ

Припреме за тенковски биатлон

У склопу реализације обуке тенковских и механизованих посада на полигону „Међа“, припадници Друге бригаде уједно су се и припремали за такмичење између бригаде Копнене војске у тенковском биатлону. Након реализације тог такмичења, изабраће се најбоље посаде које ће репрезентовати Војску Србије на међународном такмичењу у Руској Федерацији наредне године. У децембру ће отпочети и индивидуалне физичке припреме сваког појединца за ово такмичење.



НАЈБОЉИ У ПРВОЈ БРИГАДИ

Спремни везисти

На прослави Дана бригаде у новосадској касарни „Југовићево“ за најбољу јединицу у 2014. години проглашено је Одељење за радио-комуникације 10. командног батаљона, а командира старијем воднику прве класе Сафету Салихбеговићу командант Копнене војске генерал-потпуковник Александар Живковић уручио је престижно признање

Епитет најбољег састава у бригади стиче се преданим радом, свакодневном обуком и тренажом, професионалним односом према обавезама, командирским примером, међусобним уважавањем и поверењем. То је једноставан рецепт за успех који нуде припадници Одељења за радио-комуникације 10. командног батаљона Прве бригаде.



Веза према претпостављеној и потчињеним командама никада и никако не сме бити прекинута. Између осталих, о томе брину старији водник прве класе Сафет Салихбеговић, водник Зоран Стојановић, професионални војници десетари Дејан Јеремић, Дарко Јованов и Дејан Васић и разводници Мирко Бубало и Саво Јованов.

Четрдесетак минута брже од прописане норме, две послуге најбољег одељења постављају станице за рад, укључују и подешавају уређаје на радну фреквенцију.

– У нашем послу сваки сегмент ангажовања је важан. Ипак, важније од тога јесте успостављање квалитетне везе, непрекоран рад на примопредаји саопштења уз потпуно поштовање одредби бежичног саобраћаја, посебно радио-дисциплине, чиме се обезбеђује непрекидно функционисање командовања – истиче старији водник прве класе Салихбеговић и додаје како су одржавање система у непрекорном стању и практичан рад на њима свакодневица у јединици.

Своје задовољство и понос не крије ни командант батаљона потпуковник Чаба Прец. Он каже како су у одељењу сви одреда високо стручно оспособљени за радио-комуникацију, те да је, уз нарочито изграђене међуљудске односе, сваки члан колектива високо мотивисан.

Десетар Живковић из Оџака, са завршеном Високом техничком школом струковних студија и петогодишњим војничким стажом, послужилац станице, ускоро ће кренути на Основни курс за подофицире и испунити жељу да стекне први подофицирски чин. Његов колега десетар Васић из Шапца, возач са шеснаестогодишњим професионалним војничким стажом, крајем новембра упућен је у саставу наших снага UNIFIL у Либан. ■

Б. М. ПОПАДИЋ



Кад проради адреналин

ВЕЖБЕ И ГАЂАЊА ОКЛОПНИХ И МЕХАНИЗОВАНИХ ЈЕДИНИЦА ПРВЕ БРИГАДЕ

27

Припадници 15. тенковског и 17. механизованог батаљона Прве бригаде извели су на Пасуљанским ливадама тактичке вежбе са бојевим гађањима, којима су потврдили примерну обученост, а ватром оверили нишанцијску прецизност

Потпуковници Слађан Арсенић и Слободан Станковић, команданти механизованог и тенковског батаљона, кажу да тактичке вежбе са бојним гађањима представљају врхунац обуке професионалних војника у периоду интензивне обуке и значајан показатељ индивидуалне и колективне обучености тих састава.

Гађања циљева на даљинама од 300 до 1.200 метара припадници Пр-

ве бригаде извели су у отежавајућим околностима, уз веома јак ветар, из покрета, наоружањем борбених возила пешадије БВП М80А, тенкова М84, топовима и митраљезима, и личним оружјем искрчног дела механизованих одељења. Ипак, нишанције су биле готово непогрешиве, па је од бројних циљева, након извршених гађања, оцењених врло добрим и одличним оценама, тек по који остао цео.

За потпоручнике Николу Нешовића, Дарка Бубњевића, Марка Јовановића и Данијела Јовића и воднике Жељка Раковића и Предрага Тешића, однедавно пристигле у јединице, водне тактичке вежбе са бојним гађањима биле су и прво командирско „ватрено крштење“.

– Уз подршку старијих и искуснијих командира веома брзо сам се уклопио и у свакодневном раду спојио знање стечено током школовања на Војној академији и трупну праксу. Професионални војници показали су изузетну обученост, али и мотивисаност у извршавању задатака што ми је олакшало командовање, а посебно руковање ватром вода током гађања – каже потпоручник Нешовић, чије мишљење деле и његове колеге.

И разводнице Јелена Мареш и Милица Марковић, стрелкиње у искрчном делу механизованог одељења, које успешно завршавају своју



прву „војничку годину“, пуне су позитивних утисака и задовољне својим ангажовањем и постигнутим резултатима. Иако су већ гађале из личног оружја, прво учешће на тактичкој вежби са бојним гађањем било је, према њиховим речима, једно потпуно ново војничко искуство, напорно, али и пуно професионалног изазова.

– Када проради и понесе адреналин, заборављају се и ветар и киша, физичка напрезања током обављања задатка, претрчавања и пузања, пребацивања с положаја на положај, јуриш... Остаје само усредсређеност на успешно колективно извршење постављеног циља – у даху истичу разводнице Јелена и Милица.

Тенковска чета којом командује капетан Владимир Јаковљев извела је на Пасуљанама захтевну и сложену тактичку вежбу у којој су тенкисти приказали све елементе дејства током извођења напада. Вишедневни боравак на полигону, припадници Прве бригаде кратке предахе између вежби и гађања искористили су и за обилазак оближњег манастира Раваница. ■

Б. М. ПОПАДИЋ



Наступање тенковског вода

Превентива – војноздр

Постоје три гране медицине чије се доктрине знатно разликују од такозване цивилне медицине. То су ратна или војна хирургија, превентивна медицина и психијатрија. Војној превентиви поклања се велика пажња и она није у систему одбране актуелна само у ванредним ситуацијама. Чак и будући лекари, кадети Медицинског факултета Универзитета одбране, од почетка уче о њеним постулатима, а добар део наставног програма из превентивне медицине тиче се војних специфичности, масовних несрећа, учешћа у мировним операцијама...

Са начелником тог сектора проф. др Соњом Радаковић разговарали смо о специфичностима те организационе целине ВМА, а она је открила зашто превентивна медицина има у Војсци посебно место.

– Војне активности донекле се разликују од цивилних и за сваку се мора обезбедити смештај, исхрана, исправна

У четири института Сектора за превентивну медицину ВМА, састављеним од низа кабинета и лабораторија, у којима раде специјалности микробиологије, епидемиологије, медицине рада и хигијене, годишње се обави на десетине хиљада анализа. Зато превентивце можемо сматрати војноздравственом претходницом.

вода за пиће, заштита од векторских болести и морате водити рачуна о хигијенској диспозицији отпадних материја, односно свега онога чиме војна активност може да контаминира околину. Врло је битна у војној популација и заштита од професионалних обољења, пре свега у селекцији људи за одређене послове, који су под повећаним ризиком. Селекују се искључиво здрави људи. Затим се периодичним прегледима прати њихово здравствено стање, односно отклањају све могуће опасности до којих може доћи услед професионалног ангажовања на одређеним пословима.

Из историје је знано какве је штете за војску и народ представљала неразвијеност превентивне медицине и препознавање одређених болести јер су епидемије у рату, пре свега Првом светском, кога се сада сећамо после сто година, однеле веома много људских живота. Професорка Радаковић подсетила је на велике епидемије – тифуса, скорбута и кокошијег слепила.

Из Института за епидемиологију



Здравствена претходница

– И тада су лекари радили најбоље што су могли и у склопу најактуелнијих светских сазнања, али су медицина и знање уопште, не само кад је у питању превентива, него лечење и дијагностика, били на нивоу који једноставно није омогућавао комплетну здравствену заштиту. Управо тада се видело колика су лоши услови смештаја и исхране, комбиновани са интензивним физичким напором, довели до губљења не само борбене способности, него и живота.

Четири института

Од тада до данас прошло је сто година и војна превентива се развијала. Настајала су одељења, па институти, који су се повезивали најпре у Завод, а потом и у Сектор. Данас Сектор за превентиву чине четири института, који имају своје посебности.

Институт за хигијену бави се хигијеном и медицинском екологијом, ухрањеношћу, исхраном, физиологијом напора (панданом медицине спорта у цивилству), адаптацијом на екстремне услове и аклиматизацијом, што је посебно битно за војнике који иду у мировне операције. Такође, у оквиру Института ради Саветовалиште за исхрану, где се дају савети здравима за правилну исхрану ради превенције болести, а такође се спроводи и нутритивна медицинска терапија за разне категорије оболелих. У саставу тог института је и Лабораторија за испитивање намирница, воде и предмета опште употребе, где се раде све врсте санитарно-хемијских и санитарно-микробиолошких анализа управо тих артикала, за потребе војске и грађанства.

У Институту за медицину рада обављају се систематски прегледи, процене ризика по радним местима у МО и Војсци. У Одељењу за радиолошку заштиту испитују се утицаји јонизујућих зрачења и контролише се извор тог зрачења, личних дозиметара... Постоји и Диспанзер за професионалне боле-

сти, где се осим систематских прегледа обављају и периодични здравствени прегледи за особе које раде на местима под посебним ризиком.

Све врсте анализа и најсавременија дијагностика вирусних, бактеријских

НОВА ДИМЕНЗИЈА ПРЕВЕНТИВЕ

Нову димензију превентивној медицини даће и повећан број одлазака војника у мировне мисије. Та припрема подразумева систематске прегледе, вакцинацију, профилаксу, односно давање лекова ради контроле и спречавања разболевања и проверавање статуса у погледу здравља. Посебно се раде тестови на ХИВ и на хепатитис. Поред тога, будуће војнике у мировним операцијама у Сектору информисају и обучавају како да се заштите од сексуално преносивих болести, од топлотног стреса и неких других обољења, како да воде рачуна о исправности воде, хране. По повратку, опет се проверава њихов статус на ХИВ, на хепатитис и све друге болести, чијим су узрочницима били изложени у мировним мисијама. Такође, обављају се њихови здравствени прегледи.

и паразитних обољења обављају се у Институту за микробиологију. Постоји и Одељење за микробску генетику и имунологију, где се испитује лабораторијски материјали добијен с клиника, амбуланти и од трећих лица.

Епидемиологијом заразних болести баве се у Институту за епидемиологију, јер је та проблематика далеко битнија за војску него незаразне болести. Задатак епидемиолога је да сузбију и спрече настанак заразних болести и епидемија у војсци. Посебно су значајни по изучавању природних жаришта за векторске болести, које с преносе глодарима или инсектима. Због мобилности војске и ангажованости на разним територијама изузетно је битно да се добро упознају и контролишу ендемске, локалне болести, које се јављају на одређени подручјима, а које се на војску могу пренети најчешће преко инсеката и глодара.

Лабораторије на гласу

Рад у Сектору за превентиву обавља се у лабораторијама тог сектора. Неке од њих познате су и грађанству и обично се ка ВМА упира поглед када је у неким ситуацијама потребно да се ураде супер анализе. Тада су већином ангажоване лабораторије за испитивање намирница, воде и предмета опште



Многобројне анализе обављају се у Институту за микробиологију

Из Института за медицину рада



употребе. Углед који имају је константно висок у друштву, а проф. др Радаковић додаје да су лабораторије у Сектору акредитоване, што значи да испуњавају све услове у погледу простора, кадра и опреме, које захтева стандард ISO 14025.

– То подразумева да смо стално под контролом, да се сваке године ресертификујемо и по неколико пута проверавамо. Односно, свака наша метода мора једном у четири године да прође тзв. међулабораторијско поређење, где се на посредан начин добија информација о томе колико су нам поуздане методе, апарати, и колико су тачни резултати који излазе. Заиста могу са задовољством да кажем да су сва досадашња испитивања, а акредитовани смо од 2008, ишла у прилог нашој поузданости, јер нисмо имали ниједан резултат у тим лабораторијским поређењима који је излазио из ранга поузданости.

Она истиче да се у Сектору домаћински послује – сви су повезани и користе исте апарате у различитим институтима, како не би дуплирали капацитете. Имају Лабораторију за израду хранљивих подлога, која је такође контролисана и чији се производи проверавају, а

БРОЈКЕ

У Сектору се обави неколико десетина хиљада анализа воде, хране, предмета опште употребе. Кроз Саветовалиште за исхрану годишње прође од 3.700 до 5.000 војних и цивилних осигураника. Обави се око три стотине прегледа спортиста у војсци и друштву. Ангажовани су на неколико десетина обезбеђења спортских такмичења у цивилству. Такође, специјалисти медицине спорта обезбеђују и разна првенства по уговорима.



Детаљ рада Института за хигијену

референтна су лабораторија за испитивање дијететских суплемената, што раде за целу Србију, па регион.

– За то је потребно врло прецизно одређивање витамина, минерала и неких додатака као што су вештачки заслађивачи, адитиви, а зашта смо се практично специјализовали и чак развили своје методе, тако да важимо за најпоузданију кућу кад је то у питању – истиче начелница.

У Сектору за превентивну медицину не баве се само практичним анализама. Они су до сада били укључени у пет пројеката, који се раде под покровитељством Министарства за просвету, науку и технолошки развој. Равноправно учествују у испитивању услова околине, нао-материјала, који су предвиђени за перкутану и респирацијску заштиту, затим у пројектима везани за природна жаришта за зоонозе. Откако је Медицински факултет Универзитета одбране регистрован као научноистраживачка организација, отворена су им врата не само да као појединци и сарадници учествују на пројектима, већ и да буду њихови носиоци и организатори. На тај начин се више неће укључивати искључиво са оним пројектима из Министарства здравља и других министарстава, него ће имати пројекте који су од њихове важности, а које препознају државне институције.

Посебне анализе

Професорку др Соњу Радаковић запитали смо по којим анализама су посебни.

– Кад је реч о лајмској болести, односно борелији, ми смо и даље једина установа у Србији која дијагностикује зараженост крпеља са борелијом под

микроскопом у тамном пољу. То је врло брза анализа, којом се са доста великом сигурношћу може проценити ризик за оболевање код човека кога је тај крпељ убо. Али нисмо стали ту. Развили смо и софистиковане методе помоћу којих се и без присуства крпеља може у раној фази утврдити ризик од оболевања од лајмске болести након убода – PCR методом из крви или из остатака крпеља. Такође, радимо анализе формирања антитела у крви код особа које је ујео заражени крпељ. Захваљујући њима можемо видети да ли је добра и права антибиотска терапија.

Све могуће анализе радимо и кад је реч о хеликобактеру. Позната је PCR анализа хеликобактера у материјалу који се добија биопсијом желуца, али смо развили и далеко комотнију методу за пацијента – анализу из букалне слузнице. Тренутно се ради и један докторат у коме се пореде те две методе са трећем – из издахнутог ваздуха, која се ради на Институту за нуклеарну медицину.

Начелница Сектора за превентивну медицину ВМА додаје да су они једина установа у Србији која ради индентификацију бактерије легионеле у системима за вентилацију, у фонтанам, пречишћивачима ваздуха, у климатизацији, укључујући и климатизацију у аутобусима. Та бактерија је манифестована упадом плућа, а није једноставна за лечење. У нашим прописима још не постоји обавеза за тим испитивањима, али ће нас на то обавезивати прописи Европске уније.

Будућност ће војним превентивцима доносити нове здравствене изазове, а они имају капацитете и жеље да се са њима ухвате у коштак. ■

Мира ШВЕДИЋ
Снимео Томислав РАДОСАВЉЕВИЋ

ДОСТИГНУЋА У ПРИМЕНИ РЕЗОЛУЦИЈЕ 1325
О ЖЕНАМА, МИРУ И БЕЗБЕДНОСТИ

Жене видљивије у систему одбране

Од ове године, пријемом девојака у Војну гимназију, женама је омогућено школовање на свим нивоима када је реч о систему одбране, а од 2010. до 2103. године побољшање заступљености жена повећано је за 6,43 одсто

Државни секретар у Министарству одбране Зоран Ђорђевић, у својству председника Политичког савета Владе Србије за спровођење НАП-а, говорио је о достигнућима у примени Резолуције 1325 у Србији на скупу који су организовали Београдски центар за безбедносну политику и удружење Dea Dia. Имајући у виду да Национални акциони план за примену Резолуције 1325 истиче 2015. године, циљ скупа био је да се сагледају достигнућа и изазови у примени НАП-а од његовог усвајања до данас и да се подстакне разговор о ревизији и изради тог документа за период 2015–2020. године, као и о приоритетима које он треба да обухвати. Осим тога, била је то прилика да се укаже

на надзорну улогу коју спроводе Народна скупштина, независни државни органи и цивилно друштво у праћењу спровођења НАП-а.

Говорећи о најзначајнијим оствареним резултатима и препорукама за даљи рад, државни секретар истакао је да су најзначајнија достигнућа НАП-а видљивост и заступљеност жена у систему безбедности, њихово место и улога у очувања мира и безбедности у Србији.

– Када је реч о Министарству одбране, видљив је напредак, а од 2010. до 2103. године побољшање заступљености жена у систему безбедности повећано је за 6,43 одсто. На руководећим местима и командним дужностима читава се повећање од 6,25 одсто – нагласио је Ђорђевић, оцењујући да је то знак да је много постигнуто и да је добар замајац за још боље резултате у годинама које следе.

Он је, такође, указао и на повећање броја жена које су ангажоване у мултинационалним операцијама широм света у које се упућују контингенти наше војске, али и на то да је од ове године, пријемом девојака у Војну гимназију, женама омогућено школовање на свим нивоима, када је реч о систему одбране. Према његовим речима, велика пажња посвећена је и кампањама које су усмерене на веће ангажовање жена у оперативним снагама наше војске.

У наставку скупа, о достигнућима у примени Резолуције 1325 у Србији говорили су и Зорана Антонијевић, саветница за родну равноправност при Мисији ОЕБС-а у Србији, а извештај цивилног друштва за Србију представиле су Маја Бјелош, истраживачица Београдског центра за безбедносну политику, Гордана Суботић, координаторка пројекта у удружењу Dea Dia, и Диана Миладиновић Зеба, истраживачица у удружењу Dea Dia. ■

Б. МИЉИЋ

РЕГИОНАЛНИ СКУП О РОДНОЈ РАВНОПРАВНОСТИ

Петочлана делегацију Министарства одбране и Војске Србије, коју је предводила директорка Института за стратегијска истраживања др Јованка Шарановић, уједно и овлашћено лице за обављање послова саветнице за родну равноправност министра одбране, учествовала је на скупу у оквиру пројекта UNDP/SEESAC „Подршка интеграцији начела родне равноправности у реформу сектора безбедности на Западном Балкану“ у Скопљу.

Скуп, на коме су учествовали и представници министарства одбране Македоније, Црне Горе и Босне и Херцеговине, отворио је министар одбране Македоније др Зоран Јолевски. Учесници су разматрали питања уградње родне равноправности у политике, планове и праксе министарства

ва одбране и то на стратешком нивоу, у области запошљавања и задржавања у служби жена, унапређења услова рада, на родно сензитивне едукације и обуке у министарствима одбране и оружаним снагама, те на планирање активности из области родне равноправности за 2015. годину.

Делегација Србије представила је реализоване активности у оквиру поменутог пројекта у протеклом периоду, наглашавајући активности Политичког савета Владе за спровођење НАП-а, Аналитичке групе, саветнице за родну равноправност министра одбране, „особа од поверења“ и искуства у примени родно одговорног буџетирања, те у вођењу родно одговорне евиденције кадрова у Министарству одбране и Војсци Србије. Том приликом, изложени су и предлози активности у нашем систему одбране за наредну годину, који су привукли пажњу и позитивне коментаре осталих учесника састанка, као и представника UNDP/SEESAC, од којих се очекује активна и партнерска подршка.



Савез организација резервних војних старешина данас

Борба с проблемима



Током година, многа занимања добијала су и губила на цени. Једно од ретких које је непрекидно уживало поштовање у друштву је позив официра. На својим плећима, раме уз раме са официрима и војницима, резервне старешине изнеле су све ратове у последњих сто година, делећи са војском и народом сву патњу и страдања. И данас, готово век од свој оснивања чланови Удружења спремни су да, упркос финансијским проблемима који их море, ако отаџбина позове, поново обуку униформу и поносно стану у војнички строј.

На недавно одржаном састанку министра одбране Братислава Гашића са представницима ветеранских и струковних војних удружења, учествовао је и Савез организација резервних војних старешина (СОРВС), који данас чине 73 удружења општинског и градског нивоа са територије Републике Србије.

О проблемима са којима се Савез сусреће разговарали смо са мајором у резерви Зораном Јовановићем, који је по-

следње две године вршилац дужности председника.

Говорећи о историјату Савеза, који је формиран годину дана по завршетку Првог светског рата, он истиче да је приметно вишедеценијско настојање људи који су водили ту организацију да одрже корак са променама у друштву, како би на што ефикаснији начин били на располагању држави.

Реализована идеја о удруживању општинских и градских организација у Савез више година омогућавала је функционисање својеврсног удружења, редовно информисање чланова о актуелним питањима, значајним за безбедност и одбрану државе, посебно у сарадњи са надлежним војнотериторијалним органима, каже први човек Савеза. Он напомиње да су, услед недостатка сталног извора финансирања, многе функције те организације доведене у питање.

Од пре две године Савез не може да рачуна на редовна годишња средстава од четири милиона динара, колико се издвајало из буџета. Идеја је да сваки од 73 градска и општинска одбора треба да добија средства од надлежне локалне самоуправе. Међутим, у пракси то није баш тако, па је финансијски моменат био пресудан да се нека од удружења резервних војних старешина на локалном нивоу угасе.

– Током прошле и ове године сами изналазимо начине за финансирање. Људи ангажовани у Савезу и раније су радили волонтерски, а новац је коришћен искључиво за реализацију планираних програма и допринос побољшању целокупног стања на пољу одбране – истиче Јовановић и подсећа да Савез данас броји неколико десетина хиљада чланова, а некада их је имао много више. Разлог је, уз гашење многих удружења, и изостанак било каквих бенефиција за резервне војне старешине.

АКТИВНИ И У МИРУ

Резервне старешине су ангажоване у штабовима за ванредне ситуације у општинама, раде на израдама процене угрожености и плановима за ванредне ситуације, а ангажују се и као повереници и командири цивилне заштите.

На питање где види решење тог проблема, резервни мајор истиче да би помогло уколико би на локалном нивоу, у центрима Министарства одбране, биле одређене особе задужене за сарадњу са Савезом.

– Ти људи би нам помагали око организационо-техничких ствари, ефикаснијег позивања старешина на задатке, односно војностручну обуку, гађање и информисање. У овом тренутку квалитет рада појединих удружења разликује се од града до града, јер неке локалне самоуправе обезбеђују средства, а друге не – каже вршилац дужности председника СОРВС и као један од узрока проблема финансирања наводи то што се Савез води као невладина организација, иако у случају рата, резервне војне старешине чине две трећине старешинског кадра.

– Неопходно је дефинисати задатке на републичком и општинском нивоу и обезбедити сарадњу са војнотериторијалним јединицама како би се огроман људски ресурс који постоји у Савезу ставио на располагање – наводи Јовановић и потврђује да је сачињен план конкретних мера који је заснован на сарадњи са Министарством одбране. Јовановић је подсетио да је влада Србије Савез прогласила за организацију од посебног значаја, што би требало утиче на дефинисање његовог статуса.

– Савез се тренутно води као невладина организација, а сматрам да ми не би требало да будемо сврстани у исти кош са невладиним сектором, имајући у виду намену и циљ постојања Савеза, па очекујемо добру вољу да се та очигледна неправда исправи. Као добру полазну основу видим укрупњавање сродних удружења, повезаних са Министарством одбране, и њиховим сврставањем у три групе: оне које се баве синдикалним и материјално-статусним питањима, неговањем традиције и обавезама одбране – каже Јовановић и додаје да је управо зато Клуб адмирала и генерала постао придружени члан савеза.

Недостатак финансија и немогућност изналажења решења за тај проблем, који за собом повлачи и многе друге, довели су Савез у деликатну ситуацију. Иако им се одређена удружења, услед недостатка основних средстава гасе, њихов патриотизам и родољубље остају. Спремни су, да у случају непосредне ратне опасности, када војска прелази на ратну формацију, „оживе“ са папира одељења, водове, чете, батаљоне и бригаде, и обуку униформу како би попунили војнички строји поносно стали на браник отаџбине. ■

Мирјана КРСТОВИЋ
Снимила Душка СТЕФАНОВИЋ

Представљање филма „Србија у Великом рату“

У Дому Војске Србије, 9. децембра, одржана је конференција за новинаре поводом премијере документарно-играног филма „Србија у Великом рату“, који хронолошки описује успехе, подвиге, страдања и трагедију српске војске, државе и народа у Првом светском рату.

О заједничком пројекту Министарства одбране и Радио-телевизије Србије говорили су начелник Управе за односе са јавношћу Министарства одбране пуковник Петар Бошковић, помоћник министра за савремено стваралаштво у Министарству културе и информисања Ана Вучетић и ауторка филма Слађана Зарић.

У продукцији РТС и ВФЦ „Застава филма“ пројекат „Србија у Великом рату“ финансиран је средствима Вла-



де Србије у оквиру обележавања програма стогодишњице Првог светског рата, а под покровитељством Министарства културе и информисања. Филм ће премијерно бити приказан 15. децембра, на дан обележавања стогодишњице Колубарске битке, на Првом програму РТС-а у 21 час. ■

С. А.



ПРИВАТНЕ БЕЗБЕДНОСНЕ КОМПАНИЈЕ

Унајмљени СТРОЈ

Имајући у виду да назив „плаћеници” има негативан призвук, многе компаније које делују у тој области оштро одбацују назив „приватне војске”, представљајући се као „безбедносне компаније”.

Али, без обзира на то како их називају, те фирме „послују” у више од

50 земаља широм света.

У историји оружаних сукоба, ангажовање плаћеника и плаћеничке војске била је уобичајена пракса, а у модерно доба комерцијализација није заобишла ни област безбедности и ратовања. Наиме, још од античке Грчке, Египта и Римског царства, плаћеници су војници који се боре у замену за ратни плен или материјалну надокнаду, а и у извештајима с ратних подручја у протеклих неколико деценија медији сведоче о ангажовању и акцијама приватних безбедносних компанија. Реч је, углавном, о компанијама које запошљавају и обучавају плаћене војнике, пружају услуге заштите за приватне клијенте или учествују у ратним сукобима када их ангажују владе појединих земаља.

Иако се за њихово постојање и деловање везују бројне контроверзе, услуге и стручност које нуде приватне безбедносне компаније веома су сличне делатностима војних или полицијских снага. Углавном је реч о услугама које се односе на обуку или допуну званичних оружаних снага у служби владе, али није редак случај да их ангажују и приватне компаније, које желе да обезбеде телохранитеље за своје особље или заштиту службених просторија, нарочито у зонама сукоба.

Имајући у виду да назив „плаћеници“ има негативан призив, многе компаније које делују у тој области оштро одбацују назив „приватне војске“, представљајући се као „безбедносне компаније“. Али, без обзира на то како их називају, те фирме „послују“ у више од 50 земаља широм света. Њихово присуство забележено је од ратних акција у Ираку и Авганистану, затим у Нигерији, где приватне снаге чувају нафтне платформе, па све до обезбеђења терета и посада на бродовима у зонама где су регуларне војне снаге често немоћне у борби против пирата. Приватне војске, такође, обезбеђују удружења које се баве хуманитарним радом у ратним зонама. И поједине велике медијске куће, нарочито америчке, последњих година, због безбедности екипа које извештавају с првих линија фронта, ангажују приватно обезбеђење.

БРЖЕ ДЕЛУЈУ, КОШТАЈУ МАЊЕ

Још од крсташких ратова, па до сукоба у новом миленијуму, „приватне војске“ показале су се као вишеструко корисне, и за оне који их ангажују и за саме „плаћенике“. Њихове услуге су вишеструко јефтиније у односу на трошкове које изискује стајаћа војска, а за разлику од ње, прилагодљивији су околностима на терену и знатно мобилнији. Било је случајева да поједине државе, када немају довољно војне силе на располагању и да би предупредиле ризик од губитка војника из националне војске, прибегавају услугама „приватних безбедносних компанија“.

Међутим, уз бројне користи које карактерише ангажовање плаћене војске, скопчани су и ризици које се огледају у чешћим примерима дезертерства, високим трошковима за услуге у специјалним операцијама и дугорочним акцијама, а забележени су и инциденти у којима су главни актери

били управо из редова „плаћеника“. Статистика показује да је више „приватних војника“ погинуло или рањено у акцијама у односу на број у било којој националној војсци. Управо због тога, многе компаније у тој области нису опстале на светском тржишту, па су се с временом издвојили „лидери“ у том послу.

Без обзира на ризике које избор ове професије доноси, компаније немају проблем да попуне своје редове приватним војним професионалцима, који су, углавном, бивши или пензионисани припадници полицијских и оружаних снага. Такав тренд читава се нарочито после распада бившег Совјетског Савеза, када је без посла остало на хиљаде обучених и искусних професионалаца, који су због немаштине били спремни да се придруже приватним безбедносним компанијама, које су за узврат нудиле добро плаћена ангажовања на ратиштима широм света.

АКАДЕМИ

„Академи“ је назив компаније која поседује један од највећих и најсложенијих приватних војних полигона у свету, који се простира на неколико хиљада хектара, дубоко у пустињи Северне Каролине. Раније позната као „Блеквотер“, онда као „Икс Сервисес“, та приватна безбедносна компанија, коју је 1997. године основао Ерик Принц, окупља и армију од неколико десетина хиљада војника, 20 авиона и контингент оклопних возила, ангажованих својевремено у Ираку и Авганистану, на основу уговора с америчком владом.

Међутим, неколико незаслађених пуцњава и контроверзе које прате ову фирму, нарочито 2007. године када је убијено 17 ирачких цивила, а рањено 20 у Нисоур тргу у Багдаду, пољуљало је поверење послодавца, што је угрозило важне вишемилионске уговоре, а који се односе на услуге приватног обезбеђења.

Осим на Блиском истоку, „Академи“ је била ангажована ради обезбеђивања улица Њу Орлеанса после урагана Катрина, као и за испомоћ у сукобима ради сузбијања шверца наркотика широм света.

Фирма, такође, нуди прилагођене курсеве из области безбедности, као што су управљање возилима у отежаним условима, руковање пушком, противтерористичка обука и услуге у области процене ризика. Компанија има и веб продавницу у чијој су понуди опрема и наоружање различитих намена.

Г4С

Мултинационална безбедносна компанија „Г4С“ има седиште у Кроулију, у Великој Британији. Реч је о највећој светској компанији за обезбеђење према оствареним приходима, која је основана 2004. године. Компанија запошљава више од 620.000 људи широм света, који учествују у операцијама у 125 земаља, а ангажовани су и на пословима пружања безбедносних снага за приватне клијенте и владине



агенције, обавештајним пословима, деминирању земљишта и обуци. Док су неки од послова усмерени на рутинске задатке обезбеђења обале, затвора и аеродрома, „Г4С“, такође, игра важну улогу у кризним зонама широм света.

ДЕФИОН ИНТЕРНЕТНАЛ

„Дефион интернешнал“ је војнобезбедносна компанија са седиштем у Перуу, али има канцеларије у неколико земаља, међу којима су и Уједињени Арапски Емирати, Ирак, Филипини и Шри Ланка. Учествовала је у обуци и запошљавању кадра за рат у Ираку, а више од 3.000 људи ангажовани су у Зеленој зони у Багдаду.

Обезбеђује радна места на основу уговора од шест месеци до једне године на Блиском истоку, и то на пословима личних чувара, возача, статичних стражара, надзорника, логистике и превозилаца, а за све послове обавезно је знање енглеског језика на високом нивоу. Извршни директор компаније је Алехандро Фернандез, а обука се изводи у седишту компаније, која има могућност да прими неколико стотина полазника у својим учионицама. Процењује се да је у једном тренутку било више од 1.000 Латиноамериканаца, ангажованих на Блиском Истоку, иако „Дефион“ никада није потврдио прави број ангажованих војника из својих редова.

АЕГИС ДЕФЕНС СЕРВИСЕС

„Аегис дефенс сервисес“ је британско војно приватно предузеће с прекоморским канцеларијама у Авганистану, Бахреину, Ираку, Кенији, Непалу и САД. Компанију је 2002. године основао Тим Спајсер, а „Аегис“ је учествовала у мисијама у више од 40 земаља, сарађивала с 20 влада и Уједињеним нацијама. Компанија, такође, пружа услуге обезбеђења за заштиту интереса компанија на тржиштима у развоју. Посебно се истиче у пословима с нафтним компанијама, мисијама Уједињених нација и владом САД, поготово у Ираку.

ТРИПЛ КАНОПИ

Компанија за приватно обезбеђење „Трипл канопи“ обезбеђује интегрисану безбедносну подршку мисијама и услуге управљања ризиком корпоративним, владиним и непрофитним клијентима. Фирму су у мају 2003. године основали ветерани америчке војске, некадашњи припадници специјалних снага, војника, као и бивши чланови „Делта“ јединице.

Још једна од осам компанија регрутованих да замене службене америчке снаге у Ираку, „Трипл канопи“ има војску од око 1.800 војника у земљи, углавном из Уганде и Перуа, а на основу њиховог ангажовања у Ираку, оцењени су као добро обучени, професионални, са значајним претходним искуством. У другим деловима света, компанија је ангажована на Хаитију, где је чувала америчку амбасаду, као и у Израелу, где њени припадници пружају услуге личне заштите за Стејт департмент.



ПЛАЋЕНИЦИ СТАРОГ ВЕКА

Иако је данас тржиште приватних безбедносних компанија у експанзији, борбене или одбрамбене снаге нису творевина модерног друштва. Историја бележи да је Александар Велики већину својих победа извојевао управо уз помоћ плаћеничке војске. Вероватно најпознатија плаћеничка војска јесте Ватиканска или Швајцарска гарда, која још од средњег века брине о безбедности папе.

ДИНКОРП

Безбедносна компанија „Динкорп“, основана 1946. године, пружа услуге на земљи и у ваздуху. Њени припадници учествовали су у борби против побуњеника у Колумбији и операцијама против трговине дрогом у Перуу, на основу којих је стекла репутацију, као и осталим конфликтним регионима. Са седиштем у Вирџинији, реч је о једној од осам приватних војних компанија које је специјално изабрао Стејт департмент да остану у Ираку када се званичне америчке снаге повуку. Компанија је активна и широм Африке, Источне Европе и Латинске Америке, а процењује се да има више од 10.000 запослених.

АЗИЈА БЕЗБЕДНОСНА ГРУПА

„Азија безбедносна група“ је значајна војна сила у Авганистану, која је потписала уговоре с америчком војском у вези са обављањем послова безбедности и заштите конвоја за снабдевање у зони сукоба. Група обезбеђује и плаћенике за „Динкорп“, који такође изводи операције у тој земљи.

ЕРИНИС

„Еринис“ је једна од компанија која има трупе у Ираку. Осим тога, она се бави пословима служби безбедности, обуком и консалтингом за велике нафтне компаније у Азији и Африци. То је уједно и најзначајније ангажовање те фирме, јер је у последњих неколико година упослила 16.000 чувара на 282 локације широм света, како би штитили кључне нафтоводе и енергетска постројења. „Еринис“ је, такође, присутна и у Африци, највише на обезбеђењу копова и рудника. ■

Биљана МИЉИЋ

Универзални војник

Старији водник Хесус Јанез од 1993. године служио је у сва четири вида америчке војске – копненој војсци, морнарици, ваздухопловству и маринцима



Старији водник Хесус Јанез
(Фото Министарства одбране САД)

Једноставно се догодило да сам био у сва четири рода. Нисам ни размишљао о томе док један мој пријатељ није то поменуо – објашњава тридесетдеветогодишњи старији водник Хесус Јанез из Ел Паса у Тексасу, члан 455. експедиционог ескадрона базне одбране у Баграму. Званичници Пентагона, с друге стране, оцењују да је четворострука служба старијег водника Јанеза „веома неуобичајена“.

Како у шали истиче, његово искуство највише долази до изражаја када, шетајући са колегама у ваздухопловној бази Баграм, надомак Кабула, сусретну неког члана америчке морнарице, који имају обележја непозната ваздухопловцима, а њему добро позната.

– Храна у Ваздухопловству је далеко боља него у копненој војсци, морнарици или у маринцима – каже старији водник Јанез. Храна у морнаричкој пешадији, међутим, није му баш пријала.

– Могли бисте да гађате зид бисквитом и остала би рупа, али њихове униформе су вероватно најбоље у војсци – каже он.

Међутим, старији водник каже да је у свакој служби понешто научио.

ПЕТИ ВИД

Како истиче старији водник Хесус Јанез, припаднике Обалске страже увек увреде приче о четири националне војне службе, јер тврде да су они пета. Обалска стража део је Министарства за националну безбедност, али може бити под надлежношћу Министарства одбране у ратним условима.

– Можда ћу добити посао у Обалској стражи када се пензионисем – каже Хесус Јанез.

– Војска је као породица. Без обзира на то ком роду припадаш, ако ти се нешто деси, сви ће бити уз тебе. Сем тога, војска ми је пружила образовање – имам диплому нижих, основних и мастер студија – истиче Јанез.

Као активан маринач служио је од 1993. до 1997. године.

– Сви кажу да је обука маринача најтежа. Док сам био у средњој школи, закључио сам да ако успем да postanем маринач, успећу у било чему – сећа се он.

Напустио је и провео неколико година у цивилству. После одређеног времена, војска је почела да му недостаје, онако, уопштено – присећа се Јанез. Тако је завршио у оближњој резервној јединици морнарице.

– Морнаричке резерве имале су програм мастера наоружања, што је слично војној полицији, и зато сам им приступио – објашњава старији водник.

Јанез каже да му је морнарица била сувише неформална.

– Нисам био навикнут на те односе базирание на ослвавању по имену у резервној јединици – нарочито после искуства у маринцима.

Морнарицу је зато заменио копненом војском, крајем 2001. године.

– После 11. септембра, осећао сам да морам да се вратим и дам допринос својој земљи – каже он. Међутим, када се вратио, његова нова резервна јединица је већ послата у Ирак, што га је разочарало. Тако се 2006. године придружио ваздухопловству као члан 204. ескадрона безбедносних снага тексашке Ваздушне националне гарде и провео део 2010. године у Ираку.

Иако се старији водник Јанез не хвали необичним војним искуством, његову прошлост проницљивијим посматрачима одаје то што, иако носи униформу ваздухопловства, има карактеристичну фризуру маринача, дужу на врху, а подшишану са стране. ■

Приредила Б. МИЉИЋ

ПРЕСТИЖНО ПРИЗНАЊЕ
„ЗАСТАВА ФИЛМУ”

Аплауз за српску наменску индустрију

У старом римском излетишту Браћано одржан је традиционални фестивал војног филма на коме су, ове године први пут, учествовали представници Војнофилмског центра „Застава филм”, и освојили прво место

На позив организатора фестивала, а у складу с Годишњим планом билатералне војне сарадње, „Застава филм” учествовао је на најзначајнијем светском фестивалу војног филма. У такмичарској фази представљена су два филмска остварења, од којих је информативно-пропагандни филм „Историја српске одбрамбене индустрије”, редитељке Драгане Милошевић, освојио прву награду у категорији наменског филма.

„Заставу” су у Браћану представљали заменик директора Војнофилмског центра мајор Горан Иконић и начелник Одељења постпродукције и архива Александар Скакић. Према речима мајора Иконића, филм је снимљен ради промоције богате традиције српске наменске индустрије. Редитељка је осмислила филм као пут кроз време од првог српског дрвеног топа па до данас. Остварење у најбољем светлу приказује и потенцијал и значај архива „Застава филма”.



– У избору војних средстава приказаних у филму сарађивали су редитељка и војни аналитичар Александар Радић. Велики посао обухватао је истраживање историјских података и проналажење архивских материјала, за шта су ангажоване Ванда Муњић и Радмила Гргић. Архивски снимци већином су материјали „Застава филма”, а неколико снимака преузето је из Кинотеке и Музеја југословенског ратног ваздухопловства – рекао је мајор Иконић и нагласио да су поносни што филм није само сме на архивског и снимљеног материјала, већ је редитељском интерпретацијом и осмишљеном визуелном формом добио виши уметнички ниво, који је у Италији препознат и награђен.

На фестивалу је учествовало 19 земаља, с 56 филмских остварења. О конкуренцији довољно говори податак да су биле и армије с дугом традицијом војног филма попут САД, Кине, Немачке, Пољске, Бразила, Италије...

– Фестивали су значајни за „Заставу” јер представљају признања и потвр-

де да смо урадили нешто квалитетно и у складу с професионалним стандардима који се примењују глобално. Награда је важна не само као верификација квалитета награђеног филма, већ и као наставак дуге традиције освајања награда на међународним фестивалима, коју наша кућа има већ 66 година. Систем одбране препознаје значај оваквих пројеката. Филм је био интегрални део промоције сајма „Партнер”, и реализован је уз подршку надлежних установа Министарства одбране, које су уважиле наш предлог за учешће на међународним фестивалима прошле и ове године, што показује да је систем одбране свестан значаја наше делатности и њене међународне промоције – истакао је мајор Иконић.

Војнофилмски центар „Застава филм” већ је добио позиве за учешће на релевантним филмским смотрима у наредној години. ■

С. АНЂЕЛКОВИЋ



Посета Музеју Српске православне цркве

Запослени у Медија центру „Одбрана“ посетили су 3. децембра Музеј Српске православне цркве у згради Патријаршије, где су им представљени музејска поставка и део личних предмета патријарха Павла.

Управник музеја Владимир Радовановић истакао је да сталну музејску поставку чини мали део богатог верског, културног и уметничког богатства које музеј похрањује, а Српска православна црква вековима чува и сакупља.

Припадници Медија центра „Одбрана“ имали су прилику да виде ретке иконе, одежде, сакралне предмете од метала, дрвета, кости, седефа и коже, вотивне дарове, црквени вез, печате, историјске документе и портрете црквених великодостојника.

Централни део музеја представља духовну ризницу у којој су изложени плаштаница краља Милутина с краја 13.

и почетка 14. века, Јефимијина Похвала кнезу Лазару, као и огртач кнеза Лазара израђен пре 1389. године на коме се налазе хералдички знаци – лавови у дво-струком жакар ткању и симбол шлема с воловским роговима утиснут на дугме огртача. Повеља цара Душана, кивот Светог Стефана Дечанског из 1343. године и Дечанско јеванђеље из 13. века, највреднији су део богате музејске ризнице Српске православне цркве.

Осим редовне музејске поставке, припадници Медија центра „Одбрана“ посетили су и капелу у Патријаршији, поред које је сала за одржавање Сабора Српске православне цркве. У њој се налази монументално платно од непроцењиве уметничке вредности – једна од три слике Сеоба Срба Паје Јовановића. ■

М. К.

Изложба о савезничким медицинским мисијама

У оквиру обележавања 100 година од почетка Великог рата, у Војном музеју, на иницијативу Амбасаде Аустралије и уз подршку амбасада Велике Британије и Канаде, приређена је изложба „Савезничке санитарне мисије у Србији од 1914. до 1918. – Улога Велике Британије, Аустралије и Канаде“.

Отварајући изложбу посвећену стотинама жена чланица савезничких санитарних мисија у Србији у годинама великог страдања, помоћник министра одбране за људске ресурсе Милош Јанковић ис-

такао је да су бројни лекари, медицинске сестре и хуманитарни радници из савезничких земаља у ратом разорену Србију дошли искључиво из хуманих разлога, да, у служби српског санитета, учине све што је било могуће да се ублаже патње и страхоте рата и пустошећих болести.

После отварања изложбе, приказан је део документарног филма о савезничким медицинским мисијама у Србији тих године. ■

Д. Г.

КУЛТУРНИ ВОДИЧ ■■■■■■■■■■

15–31. децембар



ДОМ
ВОЈСКЕ
СРБИЈЕ

www.odbrana.mod.gov.rs

Ликовни програм

тел. 3234-712

Галерија Дома Војске Србије

(радно време: сваког дана
сем недеље од 11 до 19 часова)

Велика галерија

Ретроспективна изложба „Драган Стојков – сликар равнотеже“.

Траје до 20. 12. 2014.

15. 12. у 12, Мала галерија

Отварање изложбе „Великани наше славне прошлости“, Ликовна секција Савеза удружења потомака ратника Србије 1912–1920.

Пут ка белканту

Уметнички ансамбл Министарства одбране „Станислав Бинички“ и студенти Факултета музичке уметности одржали су, у Дому Војске Србије 27. новембра, концерт „Пут ка белканту“, у оквиру циклуса концерата проф. Николе Китановског и пијанисте Миљивоја Вељића.

Концертом је дириговала Весна Шоуц, а наступили су сопрани Ивана Петровић, Ана Станковић, Евгенија Јеремић, Марија Чупоска и Ана Марчетић, мецосопрани Љубица Вранеш и Драгана Поповић, тенори Љубомир Поповић и Вања Бисерчић и баритон Вук Зекић. ■

„Игром до задовољства“

У Малој галерији Дома Војске Србије отворена је традиционална децембарска изложба Ликовне групе Војне академије.

Према речима председника ликовне групе потпуковника Драгана Аврамовића, који је отворио изложбу „Игром до задовољства“, аутори слика су игром техника и умећа на платнима изразили своја осећања, а историчарка уметности Бранка Гостовић подсетила је на игру као начин да човек исказе себе и своју врху. ■

К. С.



У служби српског санитета

Застрашујући санитарски услови и разарајућа епидемија тифуса представљали су стварност коју су, почетком 1915. године, у ратом опустошеној Србији затекле, углавном, женске санитарске екипе из Велике Британије, Канале, Аустралије и других савезничких земаља



Оливија
Кинг

Ближило се пролеће 1915. године, али се број рањеника и оболелих од заразних болести у Србији није смањивао, па је акција за помоћ добијала у ширини. Када су у Енглеску стигли извештаји докторки Елиноре Солто из Крагујевца и леди Леиле Паџет из Скопља да је стање крајње тешко, краљица Мери прихватила се покровитељства над Српским потпорним фондом. Резултат све бројнијих акција за помоћ био је видљив већ првих пролећних месеци, када су на пут за Србију упућене Друга јединица Српског потпорног фонда и Јединица Вимборн (названа по леди Корнелији Вимборн, која је прикупила средства за њу). Обе јединице стигле су у правом тренутку, када су снаге медикарара биле на измаку. У Скопљу су се леди Паџет и још шеснаест медицинских сестара разболеле од тифуса, али на срећу све су оздравиле, док је у Крагујевцу стање било много горе. Болничко особље је умирало од пегаваца, а и сама докторка Солто оболела је од дифтерије. Појачање је, стога, стигло у прави час – одморно медицинско особље, које је предводила лично др Елси Инглис, одмах је преузело дужност у свим јединицама Болница шкотских жена у Србији. Новом реорганизацијом у Крагујевцу су оформљене три болнице – за хируршке случајеве, за пегавац и за повратну грозницу, са више од шесто постеља. Докторка Инглис је успоставила чврсте везе са Српским потпорним фондом, Црвеним крстом и војним санитаром.

Знамење чуда и наде

Захваљујући својим везама и великој жељи да помогне Србијама у тој страдалној 1915. години, др Инглис успела је да ангажује и докторку Алису Хачисон, кћерку познатог доктора мисионара у Индији, чувеног по добротворном раду широм западних Хималаја. Она је, поред изванредне стручности, дубоко разумевала духовно и физичко стање људског бића и баш због тога је била права особа за напаћене рањенике и болеснике у Србији. После кратког боравка на Малти, где је лечила савезничке рањенике, др Хачисон стигла је, почетком јуна 1915. године, у Ваљево. Сићушна, лепушкаста са црвенозлатном косом Алиса је одмах освојила симпатије болесника, рањеника и особља болнице.

Само две недеље од њеног доласка подигнут је велики болнички комплекс у коме су се налазиле канцеларије за главног лекара и управника, велика трпезарија, кухиње, спаваонице, шест великих шаторских просторија за болеснике, хируршка сала, перионица, кухиња за болеснике, шаторске собе за пријем болесника, просторије за купање и пресвлачење, оставе за гориво, материјал и намирнице. Докторка Хачисон је записала у свом дневнику: „Ово је знамење чуда и наде“. Тог пролећа и лета пегавац,

трбушни тифус, дизентерија и друге болести нису јењавале, па су докторке и медицинске сестре биле изложене великим напорима и патњама јер је свакодневно на десетине болесника умирало. Докторка Солто се, међутим није предавала. Предузела је све што је могла да предупреди ширење болести. У болници која јој је у Крагујевцу стављена на располагање испразнила је све собе које су, затим, темељито очишћене, дезинфиковане и окречене, пацијенти су окупани, обријани и ошишани, превијени и смештени у нове чисте постеље. Долазак докторке Солто и формирање нове, потпуно опремљене, болнице са 100 кревета, знатно је олакшало ситуацију, али није било довољно да збрине знатно више болесника који су пристизали свакодневно у великим групама, па је реквирирано више приватних кућа и зграда да би се болница проширила.

Са пегавцем и другим болестима које су харале међу рањеницима, војницима и цивилима, свом снагом борила се и леди Леила Паџет, управница Прве јединице потпорног фонда у Скопљу, главном војном и управном средишту области. Због лоших услова за смештај и хигијену стање је било веома тешко, па је лечење све већег броја болесника било отежано. У почетку је стопа смртности била изузетно велика, иако је особље чинило све да помогне болесницима. Лекари, углавном мушкарци, обавили су, од децембра 1914. до фебруара 1915. године, скоро четиристо операција. Посебне напоре улагао је главни лекар Џ. Т. Џ Морисон, професор судске медицине на Универзитету Бирмингему. Ситуација се посебно компликовала

када је и особље почело нагло да оболева. Између 6. и 24. марта 1915. оболело је 16 чланова лекарског особља, укључујући и управницу леди Паџет. Здраве су остале само две сестре – Ишервуд и Скот, али не задуго. И Ишервуд је убрзо пала у постељу, па је здрава остала само Флора Скот, која се сама борила са свим недаћама. Срећом, сви оболели су оздравили и убрзо се вратили на посао.

У борби за искорењивање зараза и лечењу болесника и рањеника један од најважнијих задатака био је побољшати општу хигијену објеката и пацијената, појачати храну и непрекидно спроводити систематску превентиву како би се спречило размножавање вашки које су биле главни преносници пегавца. У свим јединицама Болница шведских жена стање се мучно и лагано поправљало. Најбоље је било у Врњачкој Бањи, бази неколико британских медицинских мисија

и посебно у јединици Бери, често званој „Мисија Бери“. У тој англо-српској болници било је двадесет шест чланова медицинског особља, укључујући пет лекара и десет болничарки и сви су радили по руководством Џемса Берија, члана Краљевског хируршког друштва, и његове супруге докторке Меј Дикинсон Бери, обоје из Лондонске краљевске болнице.

Успешна борба у Врњачкој Бањи

Услови за ову болницу у Врњачкој Бањи били су изузетно добри: обиље зеленила, пуно чисто ваздуха, лековита минерална вода и зидане просторије. Сместили су се у згради напуштеног казина, касније позната као „Терапија“. Ту су имали све услове за лечење и негу болесника и рањеника. Поред те зграде подигнута је велика барака, изолациони

пријемни блок, који је могао да прими 50 пацијената. Ту је строго провођен поступак прегледа, купанја, бријања и дезинфекције новодошлица. Свим средствима се настојало да се униште вашке што је претпостављало искорењивање пегавца. Доктор Бери је касније записао: „То што се епидемија није уопште појавила у нашој болници мора се приписати тесној сарадњи свих наших чланова, лекара, медицинских сестара, болничарки и Аустријанаца који су се предано залагали за исту ствар – уништење вашки.“

У мају 1915. године у болницу британског Црвеног крста у Врњачкој Бањи стигле још две добровољне болничарке, Катлин Дилон и Елси Корбет, да негују жене и децу оболеле од дифтерије, трбушног тифуса, шарлаха и разних облика туберкулозе.

Пошто се зараза није смиривала ни у Крагујевцу, у пролеће 1915. године из Британије је у тај српски град упућена Трећа јединица Српског потпорног фонда с управницом Синклер Стобарт на челу. Болнички шатори постављени су на равном, али влажном земљишту где је некада био логор избеглица (од којих су многи боловали од заразних болести) што је била потенцијална опасност за новодошле. То ће касније бити један од разлога масовног оболевања. Убрзо је на ледини никао читав град од шатора и уведен строги режим рада у заштити од пегавца. Приликом пријема сваки пацијент је завијан у покривач од непромочивог платна, затим је свлачен а његова одећа обележавана и дезинфикована, даље је на реду било купанје, бријање, шишање, мазање парафином, потом облачење у чисти веш и пиџаму и смештај у чи-

ПЛЕМЕНИТА ШКОТЛАНЂАНКА

Евелина Хаверфилд, санитарска радница, кћерка лорда Абингера, храбра и одважна жена, веома добро се снашла на пословима медицинске неге рањеника и болесника, научила српски језик и увек била на услузи особљу у пацијентима. После одступања српске војске, у јесен 1915. године, Евелина је остала на свом радном месту, у крагујевачкој болници, па су је Аустријанци заробили. У домовину се вратила тек у фебруару 1916. године, када је упознала Флору Сендз, која је организовала прикупљање помоћи за српске војнике на Солунском фронту. Евелина Хаверфилд се прикључује њеној мисији и путује у Швајцарску, где агитује за помоћ, држи предавања и информисе свет о страдању српског народа.

После рата 1919. године Евелина се враћа у Србију и у Ужицу ради на оснивању домова за ратну сирочад. Најпознатија је онај у Бајиној Башти где је била управница и главни организатор свих акција. Та изузетна жена ишла је од села до села и кроз беспућа да би делила помоћ болесним, рањеним војницима тек пристиглим са фронта. Услед напорног и исцрпљујућег рада у тешким условима Евелина Хаверфилд се разболела и подлегла тешкој болести. Сахрањена је у порти бајинобаштанске цркве о трошку Подружнице женског друштва.

сту постељу. Све те мере дале су добре резултате, пегавац је, захваљујући и топлијем времену, почео да се повлачи али је и даље претила опасност од других заразних болести.

Зато је у Крагујевац стигла и др Елси Инглис, у друштву с Евелин Хаверфилд која је напустила своју приватну болницу у Француској и кренула да помогне Србима. Са њима је стигла нова јединица лекара и болничарки које су одмах распоређене да би се растеретило уморно особље др Солто. Управу је преузела Евелин Хаверфилд, а хирургија је поверена др Лилијан Чесни, извршном хирургу и врло прецизној личности. У болници за пегавац радиле су докторке Џенет Маккеј, Џенет Лерд и Аустралијанка др Кетрин Корбет, а одељење за повратну грозницу водила је др Елизабет Брук. Њиховим упорним радом, несечичном истрајношћу и инсистирањем на свакодневной дезинфекцији, ситуација се полако побољшавала, да би на крају сви, иако на кратко, одахнули. Ускоро је, организованим напорима медицинског особља Болница шкотских жена, Српског потпорног фонда, Црвеног крста Србије и многих појединаца и колектива, у пролеће 1915. године, пегавац коначно побеђен. Било је све мање новооболелих, а инфицирани су се полако опорављали.

Предах или затишје пред буру

Коначна победа остварена је након свеобухватних мера које су усвојене у Нишу на саветовању групе лекара из британског војног санитета. Мере је одобрила српска влада, а непосредни руководиоци тима за потпуно искорењивање пегаваца били су пуковник Хантер и потпуковник Самерсон из британског војног санитета. Они су са тимом од 30 лекара одмах предузели ригорозне мере превентиве како би се линије заразе између трупа и осталих делова земље пресекле. Почело се са применом строгих мера хигијене, на железници, у јавним и другим установама у граду: свуда су се рибали и чистили подови, зграде кречене и дезинфиковане, основани су друмски диспанзери за помоћ цивилима, владало је, уопштено речено, мобилно стање у борби против свих врста зараза. Да би успех био потпун, у Крагујевац је након мисије др Кинг-Меј стигло још четрдесет лекара и болничарки да помогну особљу у болницама и основаним диспанзерима.

До јула нова оболевања од тифуса су престала, а пристизало је врло мало нових рањеника. Медицинско особље је први пут могло мало да одахне и да нађе времена да упо-

зна земљу у којој се до тада умирало. Бонице су и даље радиле, али сада опуштеније, па су и управнице имале више времена за друге активности. Посебно је била активна др Инглис која је кренула у обилазак медицинских центара Болница шкотских жена, саветујући се са лекарима и руководиоцима, српским властима о новим потребама за помоћ.

Тако је, после разговора са српским властима и пуковником Хантером, успела да обезбеди да Лондонски одбор пошаље у Србију још две болнице – једну у Младеновац, полску болницу од 300 кревета под руководством др Беатрисе Макгрегор, која је одмах почела да ради и дневно прима и по 20 пацијената оболелих од запаљења плућа, трбушног тифуса и дизентерије. Друга болница, под управом др Едите Холвај, стационирана је у Лазаревцу, где је веома успешно радила на лечењу болесника.

Да нема опуштања упозорио је и српски начелник санитетске службе пуковник Генчић на састанку с шефовима

британских мисија и генералом Шубићем из српског Црвеног крста: „Ваши људи се не смеју заваравати привременом обуставом непријатељстава, ова фаза је само затишје пред буру.”

Његово упозорење значило је да нема одласка британских мисија из Србије. Када су аустроугарско-немачке дивизи-

СРПСКЕ МАЈКЕ

Са српском војском и народом преко Албаније повлачила се и докторка Харијет Колбери, чланица Медицинске мисије из Канаде. У својим записима на том путу бола и ужаса овако је видела српске мајке: „Повлачила сам се са српским војницима и избеглицама кроз беспућа Албаније. Ово је било грозније од бојишта у Србији на којима сам се обрела још у почетку рата са групом канадских лекара. Тамо, на бојишту, падало се од пушчаног зрна, гранате, бомбе; овде, на овим леденим стазама, од зиме, глади, изнурености...

И ја сам на том путу била гладна, сломљена, изнемогла. Следила сам храну, веома оскудна, давале смо српским мајкама и њиховој деци коју су носила у наручју, увијену у шалове које су им давале војници. Мени, рођеној у Торонту, у изобиљу богатих родитеља, тешко су падали и глад и пешачење – прешла сам 640 километара. Али, зар бих смела да кажем да ми је тешко? Гледала сам несрећне српске мајке које су грабиле напред, према обалама Јадрана, према луци спасења. Оне су посустајале, посртале, али су се дизале и ишле даље. Оне су и мени давале снагу да истрајем на овом суровом маршу смрти...

РЕЗЕРВЕ ХРАНЕ

Сестра Флора Скот, присећајући се трагичних ратних година проведених уз српске рањенике, причала је да је, поред свих тешкоћа у болници, у пролеће 1915. године, највећа била како доћи до хране, јер је она количински била врло мала и једнолична и састојала се само од мало хлеба, бистре супе и пиринча. Сећала се како се један болесник снашао да допуни дневну порцију хране:

– Један јадник са гангренозним стопалама, потпуно неспособан да се покрене с постеље, често ми је давао свеже кокошије јаје. Нисам могла да схватим одакле му. Једног јутра, доктор је открио болесника да га прегледа и сви смо остали шокирани. Поред њега, у кревету, лежала је кокошка – његов извор свежих јаја.

Казивање Флоре Скот записала је Моника Крипнер у својој исповести „Жене у рату – Србија 1915–1918”, коју је са енглеског превео проф. др Веселин Костић.

СРПСКИ ПОТПОРНИ ФОНД

Чланови Одбора Српског потпорног фонда у Енглеској, под покровитељством краљице Мери, биле су и неке од значајних личности каснијег времена: лорд Керзон, Винстон Черчил, Лојд Џорџ, Бонар Ло, леди Бојл, госпођа Карингтон-Вајлд и други. Агитацију за помоћ Србији енергично су водиле др Елси Инглис, Мејбел Грујић, новинарка Ани Грујић, ојачане са госпођицом Катлин Берк, секретарицом Лондонског клуба. Она је држала говоре у име Болница шкотских жена, путовала у Америку и тамо на разним скуповима прикупила укупно 63.000 фунти за опремање болница.

И мање познати људи укључили су се у борбу за помоћ. Тако је сер Томас Липтон на својој луксузној јаhti Ерин непрекидно превозио јединице Црвеног крста од Марсеља до Солуна, које су затим одлазиле у Србију. На тој јаhti су се упознале Елси Корбет и Катлин Дилон припаднице добровољачких одреда најпре Црвеног крста, а затим чланице Боница шкотских жена, које су у Србији часно служиле у лечењу болесних и рањених.

зије, у јесен 1915. године, поново провалиле у шумадијска брда, др Беатриса Макгрегор, главна лекарка јединице Болница шкотских жена у Младеновцу и њена управница госпођица Перз, спаковале су за четрдесет осам сати своју болницу и пребациле сву опрему на југ, у Крагујевац, где су се, пристижући из разних делова Србије, окупиле многе њихове земљакиње, које су, такође, бежале пред непријатељем који је надирао. Докторка Алиса Хачисон и њено особље, који су се налазили у Ваљеву, страховито су се намучили евакуишући своју велику болницу преко шумадијских брда, газећи преко водених токова јер су мостови били порушени, и најзад су стигли у Врњачку Бању. Ту су затекли болницу британског Црвеног крста, у којој су се, између многих других, Елси Корбет и Катлин Дилон очајнички трудиле да помогну рањеним и умирућим војницима и цивилима којима су биле претрпане болесничке собе.

Летећа јединица Стобартове

Докторка Елси Инглис, оснивач Болнице шкотских жена, окупила је своје особље у жељи да заједно нађу најбоље решење у новонасталој ситуацији. Отпуштени су сви покретни болесници, чак и они који су једва могли да се крећу, али су саме, дубоко потресене утученошћу и страхом српских пацијената остављених на милост и немилост непријатељу, одлучиле да пренебрегну наредбу о евакуацији и остале на својим местима, уз најтеже болеснике. Пошто се непријатељ убрзано примицао, госпођа Синклер Стобарт, управница треће јединице Српског потпорног фонда у Крагујевцу, у чијем је саставу било седамдесет особа, јединицу је поделила на два дела, остављајући главнину у Крагујевцу под руководством др Мејбел Кинг-Меј. Сама је преузела ру-



На ошћварању изложбе „Савезничке саниџетске мисије у Србији од 1914. до 1918. – Улога Велике Британије, Аустралије и Канаде“

ковођење мањим одељењем лекарки и болничарки, придодатом санитетској служби српске војске, које је касније постало познато под именом „Летећа јединица Стобартове“.

Јединица је, с госпођом Стобарт на коњу и великим бројем болничких кола, пошла за фронтом који се стално премештао. Колонa војске и народа кретала се према југу, средишњим правцем између Ибра и нишког друма, људи и теглећа стока с муком су се пробијали лошим путевима по киши и блату. „Осврнула сам се и видела само таму и тугу, колоне и патњу“, писала је госпођа Стобарт у својим успоменама. У колони српске војске у повлачењу „Летећа болница Стобарт“ стигла је у Скадар после три месеца мука, глади и исцрпљености и 1.200 пређених километара, највећма пешнице по киши, снегу и мразу. Из Скадра су храбре жене отпутовале бродом у Бриндизи.

Даље на југу, у Скопљу које је лежало непосредно на правцу бугарског надирања, налазила се велика болница комбиноване Прве и Друге јединице Српског потпорног фонда под руководством леди Леиле Пеџет, која је била у Србији још од јесени 1914. године. Уз пуну сагласност свог особља леди Пеџет одлучила је да остане уз српске пацијенте, којих је било на стотине. Бугари су најзад запосели град и болница је пала у руке окупатора. Све до новембра 1915. године особље болнице леди Пеџет борило се на више фронтава: за лечење пацијената, Срба и Бугара, али и против бахатих бугарских освајача, када је уз помоћ краљице Елеоноре успела да се извуче и уз помоћ Црвеног крста врати у Енглеску.

Леиле Пеџет, супруга тадашњег британског амбасадора у Београду, вредна, храбра и одважна жена веома је задужила српски народ. Била је управница болнице и неуморан радник са изванредним смислом за организацију. Прва искуства стекла је у балканским ратовима, када је са енглеским лекарима основала војну болницу у Београду. Леди Леила Пеџет одликована је највишим Орденом реда Британске империје и највишим одликовањем Србије Орденом Св. Саве. Једна улица у Београду носи име храбре леди Пеџет. ■

(Крај)

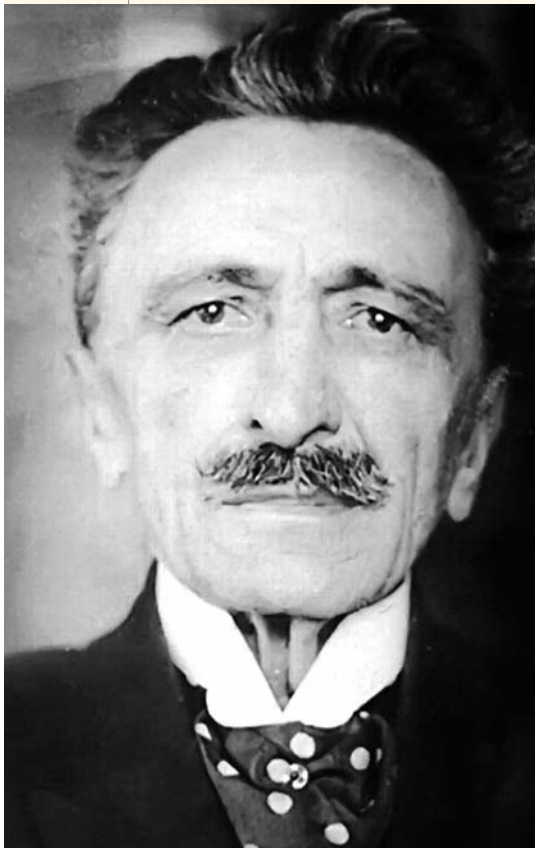

Највећи српски комедиограф

Велики родољуб, књижевник и највећи српски комедиограф и данас је актуелан. Његово стваралаштво и ратни пут који је прешао 1915. године, боравак на Крфу и губитак сина јединца издваја га као парадигму српске трагике у другој години Великог рата.

Пре 150 година, 8. октобра, у Београду, у трговачкој породици, као четврто од петоро деце Љубице и Ђорђа Нуше, родио се Бранислав Нушић. После гимназије у родном граду, права је студирао у Београду и Грацу, ратовао 1885. у изгубљеном српско-бугарском рату, десетак година радио у конзулатима у Битољу, Серезу, Скопљу и Приштини, био начелник Битољског округа... Ипак, највише се задржао на дужностима управника позоришта у Београду, Скопљу, Новом Саду, Сарајеву и у Министарству просвете, као први начелник Уметничког одељења.

Младост Бранислава Нушића протичала је упоредо са борбеним покретом за успостављање демократије против личне владавине у Србији током последње две деценије 19. века. Мада никад није био међу онима који су стајали на политичким врховима, Нушић је врло рано кренуо и кроз цео живот ишао путем носиоца младог српског радикализма. Захваљујући личној упорности и урођеној ведрини, успешно је савладавао препреке које су ограничавале његов слободни дух.

Са навршених 19 година, Нушић је написао своју прву комедију „Народни посланик“, о којој су се врло похвално изражавали тадашњи угледни књижевници Лаза Лазаревић и Милован Глишић. Но, из политичких разлога, комад је 13 година чекао да се појави на сцени Народног позоришта. Биле су то немирне године борби за продор демократских слобода у Србију, Тимочке буне, крвавих гушења радикал-

ских идеја, сукоба с личношћу на престолу. У том времену, и млади Нушић нашао се у затвору.

Упорни борац против протекционизма

Из пожаревачке тамнице Нушић се кући вратио с новом комедијом „Протекција“. Да би га склонили што даље од очију, два краља – Милан и Александар – потписали су Нушићево постављење на место дипломатско-конзуларног представника Србије у Приштини, која је тада била под влашћу султана. Прошло је много година док „Народни посланик“ није ступио на београдску позорницу (1896). Комедија је амнестирана за време владавине краља Александра, када је Србија читала љуту сатиру Радоја Домановића. Младом краљу није сметало што му је Нушић увредио оца, јер је и сам са њим дошао у сукоб.

Као маштовит и спретан организатор, Нушић је покренуо многе друштвене акције и успешно их водио до краја. Када је Београд 1908. подигао глас против одлуке Аустроугарске да изврши анексију Босне и Херцеговине, Нушић се нашао на челу родољубивих демонстрација и преко ноћи написао комад „Хаџи Лоја“, у ком је изразио моралну подршку народу Босне и Херцеговине против туђинске окупације. Нушић је учесник и Првог балканског рата (1912). Након његовог успешног окончања, постао је окружни начелник у Битољу, а годину дана касније организовао је позориште у Ско-

пљу. Његов син јединац Бан, тек свршени београдски матурант, одмах пошто је Аустроугарска 1914. напала Србију, отишао је у добровољце. После рањавања, недовољно залечен, поново се вратио на фронт. Након другог тешког рањавања, непосредно пред смрт, написао је оцу: „Ја сам пао на бранику Отаџбине за остварење оних великих наших идеала, које смо сви ми тако сложено проповедали 1908. године“.

У Првом светском рату, Нушић се с војском повлачио преко Албаније према Јадранској обали. Из времена боравка на Крфу потичу његова огромна књига „Деветсто петнаеста“, потресна хроника о повлачењу српске војске и народа преко албанског беспућа, и драма „Велика недеља“.

Као пензионер, од 1929. до смрти, Нушић је српској позорници подарио комедије које, заједно са „Сумњивим лицем“, представљају највише домете наше комедиографије. То су „Госпођа министарка“, „Ожалошћена породица“, „Београд некад и сад“, „Др“, „Покојник“, „Мистер Долар“, „Аналфабета“, „Општинско дете“, „Ујез“ и др. Очигледно, старост није нашкодила Нушићевом духу. Ослобођен од „чиновничке спутаности“, опет је подсећао на себе из младости, не тражећи компромисе с политичким приликама. Физички изнурен неизлечивом болешћу, писао је „Власт“, бавећи се животном темом о нашем човеку на власти.

Јунаци из комшилука

Још у његово доба, нови споменици су брзо и грубо замењивали старе. Поред осталог, на то указује и један од најпознатијих монумента у Србији – Споменик незнатом јунаку на Авали. Нушић је био противник идеје краља Александра да се споменик гради на Авали. У свом стилу, оштрог језика и пера, питао је: „Шта ће споменик на месту које могу да обиђу само београдски снобови који имају аутомобиле и на Авалу воде своје љубавнице... Ако иду са том намером тамо, споменик их не интересује“. Предлагао је да се направи Пантеон између данашњег Дома Војске Србије и Народног позоришта, где би незнани јунак починао у каменом саркофагу.

Нушић је, пишући под утицајем Гогоља, неговао врло изражено родољубиво осећање и способност да се подсме-

хује људским манама и глупостима. Говорио је да његов хумор „изазива смех на уснама и ублажава суровост живота“ Иако су га неки критичари посматрали са „олимпијске висине“ и проглашавали „забављачем широке публике“, Нушић је пред сам крај живота написао „горку“ комедију „Покојник“, изричући тешку оптужбу против злоупотребе власти.

Наравно, има писаца који своју причу пребаце у неко друго време. Са Нушићем то није био случај. Он је хумориста и хроничар. Пишући за „Политику“, од када је почела да излази (под псеудонимом Бен Акиба), показао је изузетан дар запажања и способност да на виђено одмах реагује. Како је писао Скерлић, „он је своје јунаке проналазио међу обичним људима, које свакодневно срећемо у комшилуку...“.

У предговору „Госпођи министарки“ Нушић објашњава да баш из такве средине бира јунаке „које узима за руку и изводи у један други свет“. Власт и новац налазе се на врху листе демона који опседају Нушићеве јунаке, из којих произилазе описане људске мане и пороци. Много година после његове смрти, све до данашњих дана, у сусретима с појавама

супротним здравом разуму, некима се отме уздах: „Ех, да нам је сад Нушић“. Читајући његове текстове који су настали у деценијама на смени два века, а живећи у овом нашем добу, с правом бисмо се могли запитати да ли би Нушићу, да је неким чудом наш савременик, био довољан један људски век да нас некако опише.

Разумљиво је што се освртом на Нушићево дело, поводом 150 година од његовог рођења, првенствено истичу хумор и комедиографија. Но, Нушић је српску књижевност и позориште свога доба задужио и другим делима. У најкомплекснији подухват убраја се и стварање историјске трагедије „Неход“, према народној песми из доба цара Душана „Кнез Иво од Семберије“. Проблематика брачних неверстава, љубоморе, кајања грехова, самоубистава и убистава са театралним ефектима, може се наћи у његовим драмама – „Пучина“, „Тако је морало бити“, „Иза божјих леђа“, „Јесења киша“.

Ако је време најправичнији судија уметничких вредности, Бранислав Нушић није се изгубио у маглама неумитног заборавља. Он је и данас животан и актуелан. Остао је упамћен као велики родољуб, књижевник и највећи српски комедиограф. Редован члан Српске академије наука постао је 1933. године. Умро је 19. јануара 1938, а сахрањен на Новом гробљу у Београду. ■

Римокатоличка црква

Београдска надбискупија



Црква Христa Краља у Београду

Подељена на 16 жупа, Београдска надбискупија обухвата више од 40.000 верника и жупе у Београду, Ваљево, Шапцу, Бору, Зајечару, Нишу, Краљеву, Крагујевцу, Крушевцу, Смедереву и Равној Реци

Београд се као бискупија помиње још у 14. веку, када је на територији Србије било више бискупија, међу којима су Семендрија (Смедерево), Виминацијум (Костолац), Наисус (Ниш), Рамесијана (Бела Паланка), које су спадале под јурисдикцију Сирмијумске митрополије (Сремска Митровица). Под Сирмијумску митрополију у то време потпадале су и провинције: Панонија, Далмација, Мезија (данашње Србија и Бугарска), Дакија (данашња Црна Гора), Дарданија и Превалтанија (данашње Косово и Метохија и Македонија) и Македонија (данашња северна Грчка).

Од краја 12. века, Београдска бискупија налазила се под јурисдикцијом калочког надбискупа. Калоча је била центар црквене управе у Угарској. До 15. века територија бискупије обухватала је Мачву, у којој је постојало више жупа, Београд, Смедерево и Голубац.

У шематизму Београдске надбискупије из 1935. године види се да су временски размаци столовања бискупа у периоду од 4. до 17. века били велики. Ако узмемо у обзир да је у средњем веку Београд често био разаран, можемо закључити да су се бискупи у несигурно време повлачили у Угарску и одатле обављали своју функцију, тако да их можемо назвати титуларним бискупима.

У средњовековној српској држави постојале су бројне римокатоличке жупе. Ваљево, Црнча, Плана, Ковачи, Ливађа, Заплање, Копорићи, Остраће, Беласица, Брвеник, Градац, Рогозно, Нови Пазар, Пљевља, Прокупље, Брсково, Рудник, Ново Брдо, Јањево, Приштина, Трепча, Призрен, Пећ и Скопље – били су рударска и трговачка места у којима су живели саски рудари, дубровачки, далматински, венецијански и други италијански трговци.

Папа Пио Девети поставио је 1851. године ђаковачког бискупа Јосипа Јурја Штросмајера за апостолског викара

за целу Кнежевину, односно Краљевину Србију, у којој је живело 10.000 католика. Међутим, дошло је до сукоба између Штросмајера и аустроугарских власти око постављања свештеника и градње цркава. С развитком економских веза између Србије и Аустроугарске и градњом железнице Београд–Ниш–Врање, осамдесетих година 19. века у Србију долазе стручњаци и радници католичке вероисповести, махом Немци, Французи и Италијани. Штросмајер је 1883. године у Србију послао оца Тондинија који је деловао у Крагујевцу, где је било 600 католика запослених у крагујевачкој фабрици. Поред оца Тондинија, пастирску дужност обављао је и отац Марбо. Следеће године Тондини је благословио капелу у Нишу, у којем је живело више од 1.000 католика, а 1885. у истом граду отворио је и католичку цркву. На такво деловање свештеника српске власти гледале су благонаклоно, а доказ за то су управо извештаји свештеника, који нам говоре о њиховој предусретљивости као и предусретљивости краља Милана.

Поред пасторалног деловања, Тондини је припремао терен и за склапање конкордата између Србије и Свете столице, чему се противила Аустроугарска, јер је хтела да Србија и у црквеном погледу зависи од ње. На захтев Аустроугарске Тондини одлази из Србије.

У Краљевини Србији у то време постојале су три жупе: Београд, Ниш и Крагујевац. Прва црква изграђена је у Нишу 1887. године. У Београду је у то време живело више од пет хиљада католика, а постојала је само једна капелица, и то у згради аустроугарског посланства.

Између Краљевине Србије и Свете столице 1914. године склопљен је Конкордат којим је установљена Београдска надбискупија. Под њену јурисдикцију потпадала је и суфрагантска Скопска бискупија. Први надбискуп Рафаел Родић дошао је на службу 1924. године. Папа Иван Павло формирао је 1986. године Београдску митрополију, којој припадају и Суботичка и Зрењанинска бискупија.

Након Рафаела Родића, Београдску надбискупију водили су: Јосип Ујчић (1936–1964), Габријел Букатко (1964–1980), Алојзије Турк (1980–1986), Франц Перко (1986–2001) и садашњи надбискуп Станислав Хочевар, који је за београдског надбискупа именован 31. марта 2001. године. Данашња надбискупија обухвата Србију, без Војводине и Рашке области, са око 40.000 верника.

Надбискупија је подељена на 16 жупа: шест жупа у Београду и жупе у Ваљево, Шапцу, Бору, Зајечару, Нишу, Краљеву, Крагујевцу, Крушевцу, Смедереву и Равној Реци. У оквиру крагујевачке жупе налази се капелица у Крушевцу, а у оквиру Равне Реке, капелице у Ужичу и Врњачкој Бањи.

Поред дијецезанских свештеника, у Београдској надбискупији делују и редовници следећих редовничких заједница: фрањевци Провинције Босне Сребрене, лазаристи Словеначке провинције, исусовци Хрватске провинције и салезијанци Словеначке провинције. Ту су и редовнице: милосрднице, усмињенке, Исусове мале сестре и заједница сестара службеница Безгрешне Девике Марије. Делују и два лаичка покрета: Покрет фоколара и Неокатекуменски пут. ■

Горан АВРАМОВ

ВЕРСКИ ПРАЗНИЦИ 15–31. децембра



19. децембар – **Свети Николај чудотворац архиепископ мирликијски – Никољдан**



21. децембар – Детињци
28. децембар – Материце

25. децембар – **Рођење Исуса Христа – Божић**



17–25. децембар – Ханука

НИКОЉДАН

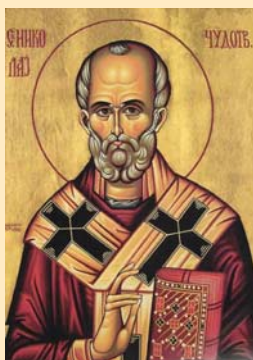

Славни свети-тељ рођен је у граду Патари, у Ликији као јединац, син угледних родитеља, који су га, као дар од Бога, посветили Богу.

По смрти родитеља, вођен небеским гласом, кренуо је у народ да шири веру, правду и милосрђе. Убрзо је постао архиепископ мирликијски, те је у време прогона хришћана, под царевима Диоклецијаном и Максимилијаном, доспео у тамницу, али је и тамо наставио проповеди.

Присуствовао је Првом васељенском сабору у Nikeји и ту се, у борби за истину, сукобио с јеретиком Аријем, због чега је удаљен са Сабора и одузета му је архијерејска служба. Чудесним јављањем Господа Христа и Пресвете Богородице, правдољубиви светитељ враћен је и на Сабар и у службу. У старости, Свети Николај је кратко боловао, а упокојио се 343. године.

ХАНУКА

Вишедневни празник који се слави у знак сећања на победоносну борбу јеврејског народа против хеленистичких окупатора у време Антиоха Епифана. Обичај је да се током празника дају поклонитељима, деца су добијала мање своте новца, а сваки рад је, док су гореле Ханука свећице, био забрањен. Током тих осам дана могло је само да се слави, било је забрањено чак и оплакивање мртвих. Паљење Ханука свећица, прописано и у Талмуду, веома брзо је постало народни обичај коме се придавала велика важност. ■



Научни скуп „Православни свет и Први светски рат“

БЕСПРИМЕРНО СТРАДАЊЕ ЧОВЕКА

Уз учешће Уметничког ансамбла Министарства одбране „Станислав Бинички“ и присуство бројних представника Владе Републике Србије, Министарства одбране, Војске Србије и Српске православне цркве, на Православном богословском факултету одржан дводневни научни скуп о страдању православног света у Великом рату

У оквиру обележавања 100 година од почетка Првог светског рата, на Православном богословском факултету одржан је дводневни научни скуп „Православни свет и Први светски рат“, на коме је учествовало више од 50 домаћих и страних историчара и теолога. Научни скуп, коме су, поред многобројних гостију из друштвеног и јавног живота, присуствовали и представници Владе Републике Србије, Министарства одбране, Војске Србије и Српске православне цркве, отворио је патријарх српски Иринеј, истичући да смо научили да прослављамо године успеха, а принуђени смо да обележимо један велики догађај који је много коштао Европу, али можда много више, наш народ, у коме је страдала свака трећа мушка глава.

– Тај рат је однео неколико милиона људских живота и то је страшно, јер нема веће вредности од човека – нагласио је патријарх Иринеј, додајући да је смицао научног скупа о месту и улози православних народа у Великом рату да се с историографског и богословског угла сагледају размере тог светског сукоба.

Свечано отварање научног скупа обележио је и наступ Уметничког ансамбла Министарства одбране „Станислав Бинички“ који је, под диригентском палицом мајора мр Игора Митровића, извео српске корачнице и маршове из периода Првог светског рата.

Поводом одржавања научног скупа о улози и страдању православног света у Првом светском рату у холу факултета отворена је изложба „Србија у Првом светском рату“ аутора Анђелије Радовић из Војног музеја и Предрага Лажетића из Музеја Југословенског ратног ваздухопловства, посвећена страдању српских војника и улози војних свештеника у Великом рату. ■

Б. МИЉИЋ
Снимила Д. СТЕФАНОВИЋ
ОДБРАНА

УНИВЕРЗИТЕТ ОДБРАНЕ У БЕОГРАДУ
МЕДИЦИНСКИ ФАКУЛТЕТ
ВОЈНОМЕДИЦИНСКЕ АКАДЕМИЈЕ

Расписује
ЈАВНИ КОНКУРС

ЗА ИЗБОР/РЕИЗБОР У ЗВАЊЕ НАСТАВНИКА И САРАДНИКА

I Избор у звање наставника:

1. једног наставника за ужу научну област ОРАЛНА МЕДИЦИНА у звање редовног професора;
2. једног наставника за ужу научну област ХИГИЈЕНА СА МЕДИЦИНСКОМ ЕКОЛОГИЈОМ у звање редовног професора;
3. једног наставника за ужу научну област ИНТЕРНА МЕДИЦИНА подобласт КАРДИОЛОГИЈА у звање редовног професора;
4. једног наставника за ужу научну област ФАРМАКОЛОГИЈА И ТОКСИКОЛОГИЈА у звање редовног професора;
5. једног наставника за ужу научну област НУКЛЕАРНА МЕДИЦИНА у звање ванредног професора;
6. једног наставника за ужу научну област НЕУРОЛОГИЈА у звање ванредног професора;
7. једног наставника за ужу научну област ФАРМАКОЛОГИЈА И ТОКСИКОЛОГИЈА у звање доцента;
8. једног наставника за ужу научну област ИНТЕРНА МЕДИЦИНА подобласт ГАСТРОЕНТЕРОЛОГИЈА у звање доцента;
9. једног наставника за ужу научну област ИНТЕРНА МЕДИЦИНА подобласт КАРДИОЛОГИЈА у звање доцента.

II Реизбор у звање наставника:

1. једног наставника за ужу научну област ИНТЕРНА МЕДИЦИНА подобласт ЕНДОКРИНОЛОГИЈА у звање ванредног професора;
2. једног наставника за ужу научну област ОРАЛНА МЕДИЦИНА у звање доцента.

III Избор у звање сарадника:

1. једног сарадника за ужу научну област ИНТЕРНА МЕДИЦИНА подобласт ГАСТРОЕНТЕРОЛОГИЈА у звање асистента;
2. једног сарадника за ужу научну област ИНТЕРНА МЕДИЦИНА подобласт ХЕМАТОЛОГИЈА у звање асистента;
3. једног сарадника за ужу научну област ИНТЕРНА МЕДИЦИНА подобласт ЕНДОКРИНОЛОГИЈА у звање асистента;
4. једног сарадника за ужу научну област АНЕСТЕЗИОЛОГИЈА И ИНТЕНЗИВНО ЛЕЧЕЊЕ у звање асистента;

ОПШТИ УСЛОВИ КОНКУРСА:

- 1) да је кандидат професионални припадник Војске Србије;
- 2) да кандидат није правоснажно осуђиван за кривично дело против полне слободе, фалсификовања јавне исправе коју издаје високошколска установа или примања мита у обављању послова у високошколској установи.

ПОСЕБНИ УСЛОВИ КОНКУРСА

I За избор у звање редовног професора:

1) да кандидат има:

- (1) најмање шест in extenso радова у часописима са кумулативним импакт фактором са JCR листе чија је вредност најмање три, а кандидат треба да буде најмање у два рада први аутор или носилац рада

(последњи аутор), а да су најмање три рада објављена од избора у звање ванредни професор;

(2) најмање четири рада у часописима индексираним у SCI Expanded бази података, без импакт фактора, од тога два после избора у звање ванредни професор;

(3) осам радова у часописима индексираним у MEDLINE, од тога четири после избора у звање ванредни професор.

Радови из категорије (2) могу бити замењени радовима из категорије (1), а радови из категорије (3) могу бити замењени радовима из категорија (1) и (2);

2) саопштења на међународним или домаћим научним скуповима;

3) статус руководиоца научноистраживачког или стручног пројекта или сарадника на таквом пројекту и најмање пет публикација или саопштења која су проистекла из рада на пројекту;

4) књигу односно монографију из релевантне области или уџбеник (односно превод уџбеника) за област из које се бира;

5) да је руководио израдом најмање једне докторске тезе као ментор или да је из пројекта којим руководи одбрањена најмање једна докторска теза на неком од других медицинских факултета; да је учествовао најмање два пута у комисијама за одбрану докторске дисертације.

Уместо менторства, односно руковођења израдом докторске дисертације, може се вредновати и чланство у комисијама за оцену и одбрану докторске дисертације одбрањене до 1. октобра 2016, односно менторство или руковођење израдом магистарске тезе одбрањене до 1. октобра 2014;

6) остварене активности у најмање четири елемента из Табеле елемената доприноса наставника академској и широј заједници (табела 1. као прилог Критеријумима за стицање звања наставника на Универзитету одбране у Београду – „Службени војни лист”, број 7/12).

II За избор у звање ванредног професора:

1) да кандидат после избора у звање доцента има:

(1) најмање два in extenso рада у часописима са кумулативним импакт фактором са JCR листе чија је вредност најмање 0.75;

(2) најмање један in extenso рад у часописима индексираним у SCI Expanded бази података без импакт фактора;

(3) најмање два in extenso рада у часописима индексираним у MEDLINE бази података.

Радови из категорије (2) могу бити замењени радовима из категорије (1), а радови из категорије (3) могу бити замењени радовима из категорија (1) и (2);

2) статус руководиоца научноистраживачког или стручног пројекта или сарадника (члан истраживачког или стручног тима) на таквом пројекту;

3) да кандидат од избора у звање доцента испуњава један од наведених услова:

(1) има објављену књигу или монографију из релевантне области;

(2) има објављен уџбеник или превод уџбеника за област из које се бира;

(3) има објављен практикум, збирку задатака или скрипту за наставу из области из које се бира.

Наведене публикације могу се заменити са најмање два поглавља у књигама, монографијама, уџбеницима или преводима уџбеника, или уређивањем два тематска зборника радова, или уређивањем једне монографије из уже научне области за коју се бира;

- 4) саопштења на међународним или домаћим научним скуповима;
- 5) менторство за израду најмање једног магистарског рада или докторске дисертације. Овај услов може се заменити учешћем у комисији за одбрану две тезе (докторске, магистарске или обе) или учешћем у комисији за одбрану једне тезе (докторска или магистарска) уз учешће у својству ментора за две здравствене специјализације (супспецијализације);
- 6) остварене активности у најмање три елемента из Табеле елемената доприноса наставника академској и широј заједници (табела 1. као прилог Критеријумима за стицање звања наставника на Универзитету одбране у Београду – „Службени војни лист”, број 7/12).

Услови за реизбор у звање ванредног професора идентични су са условима за избор, с тим да су ти услови постигнути од избора у звање ванредног професора.

III За избор у звање доцента:

- 1) да кандидат поседује научни степен доктора наука из уже научне области за коју се бира и матичну здравствену специјализацију на предметима за које таква специјализација постоји;
- 2) просечна оцена са студија најмање осам (8);
- 3) научни односно стручни радови објављени у научним часописима или зборницима са рецензијама и то:
 - (1) најмање један in extenso рад, као први аутор у часопису са импакт фактором са Journal Citation Report (JCR) листе чија је вредност најмање 0.75, односно више радова у часописима са JCR листе (први аутор у једном) чији је кумулативни импакт фактор 0.75;
 - (2) најмање један in extenso рад у часопису индексираним у SCI Expanded бази података без импакт фактора;
 - (3) најмање два in extenso рада у часописима индексираним у MEDLINE бази података.

Рад из категорије (2) може бити замењен радом из категорије (1), а радови из категорије (3) могу бити замењени радовима из категорија (1) и (2);

- 4) остварене активности у најмање два елемента из Табеле елемената доприноса наставника академској и широј заједници (табела 1. као прилог Критеријумима за стицање звања наставника на Универзитету одбране у Београду – „Службени војни лист”, број 7/12).

Услови за реизбор у звање доцента идентични су са условима за избор (осим што није потребан услов под бројем 2. – просек са студија најмање осам), с тим да су ти услови постигнути од избора у звање доцента.

IV За избор у звање асистента:

- 1) да је кандидат завршио договарајућу здравствену специјализацију;
- 2) да је кандидат уписао докторске академске студије или му је као магистру наука одобрена тема за израду докторске дисертације до краја школске 2015/2016. године, у складу са чланом 128. Закона о високом образовању;
- 3) да је кандидат студије медицине завршио са просечном оценом најмање осам (8);
- 4) да кандидат има најмање један рад in extenso, као први аутор у часопису са рецензијом;

- 5) да кандидат показује смисао за наставни рад, на основу мишљења катере.

ДОКУМЕНТАЦИЈА КОЈА СЕ ПОДНОСИ УЗ ПРИЈАВУ НА КОНКУРС

Уз пријаву на конкурс кандидати треба да приложе:

1. биографске податке и доказе о испуњености услова конкурса (систематизоване према главама II, III, IV, V и VI у Обрасцу – Извештај комисије о пријављеним кандидатима за избор у звање наставника односно сарадника, који преузети са интернет адреса или www.mfvma.mod.gov.rs или у Секретаријату Медицинског факултета Војномедицинске академије);
2. библиографију објављених научних и стручних радова са копијама примерака научних радова и других публикација;
3. уверење надлежног органа МУП-а о непостојању правоснажне пресуде за кривично дело против полне слободе, фалсификовања јавне исправе коју издаје високошколска установа или примања мита у обављању послова у високошколској установи.

НАЧИН КОНКУРИСАЊА

Пријаве на конкурс за избор у звање наставника подносе се на адресу **Војномедицинске академије Црноотравска број 17, Београд (преко шалтера деловодства), са назнаком „конкурс за избор/реизбор у звање наставника или сарадника”**. У пријави обавезно навести адресу и телефон, ужу научну област и звање за коју се пријава подноси.

Непотпуне и неблаговремено поднете пријаве неће бити разматране.

Конкурсна документација се неће враћати кандидату.

Конкурс је отворен 30 дана рачунајући од првог наредног дана од дана објављивања.

АУТОГУМЕ И ДЕЛОВИ ЗА СВА ВОЗИЛА

БЕЗ УЧЕШЋА ЖИРАНАТА ЧЕКОВА КАМАТА

ПРОДАЈА НА РАТЕ ЗА
ПРИПАДНИКЕ ВОЈСКЕ СРБИЈЕ
И ВОЈНЕ ПЕНЗИОНЕРЕ ПУТЕМ
АДМИНИСТРАТИВНЕ ЗАБРАНЕ

СРЕЋНА НОВА



Напомена:
– обрасце административне забране достављамо поштом
– могућа организована испорука по договору

КОТИК д.о.о
Панчево, Жарка Зрењанина 14
Телефони: 013/344-321,
063/370-138
Телефакс: 013/345-930
E-mail: kotikdoo@gmail.com



– БИЦИКЛИ, КАЦИГЕ, РЕЗЕРВНИ ДЕЛОВИ, ПРАТЕЋА ОПРЕМА
– АУТОМОБИЛСКЕ ГУМЕ, АКУМУЛАТОРИ, МОТОРНА УЉА...
– АУТО-ДЕЛОВИ ЗА СВА ВОЗИЛА
– ПРОГРАМ „VILLAGER”, КОСИЛИЦЕ, ТРИМЕРИ,
МОТОРНЕ ТЕСТЕРЕ
– ЕЛЕКТРИЧНИ РУЧНИ АЛАТ
– РАЧУНАРИ И РАЧУНАРСКА ОПРЕМА
– БЕЛА ТЕХНИКА И ТЕЛЕВИЗОРИ
– БРИКЕТИ ЗА ЛОЖЕЊЕ





ИЗАБРАНИ ПРОБЛЕМИ

МИНИЈАТУРЕ ЗВОНИМИРА ХЕРНИЦА

Хрватски шаховски композитор познат је по двопотезним минијатурама (проблеми до 7 фигура). Овом приликом представљамо га са две двопотезне минијатуре у којима први потез повлаче најјаче фигуре на табли. Решења објављујемо у следећем броју.

Проблем број 1. – Мат у 2 потеза

Звонимир ХЕРНИЦ (Hernitz)
– похвала „Die Schwalbe“ 1975.

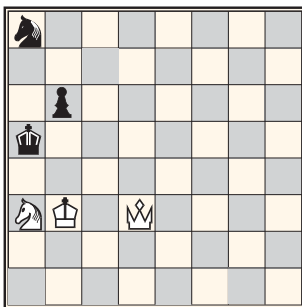

Позиција:

Бели: Kb3, De3, Sa3 (3 фигуре)

Црни: Ka5, Sa8 пешак: b6

(3 фигуре)

Проблем број 2. – Мат у 2 потеза

Звонимир ХЕРНИЦ (Hernitz)
– „The Problemist“ 1983.

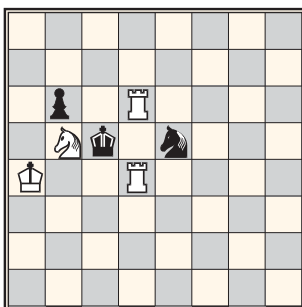

Позиција:

Бели: Ka4, Td4, Td6, Sb5
(4 фигуре)

Црни: Kc5, Se5, пешак: b6
(3 фигуре)

Припремио: Владимир ШАРИЋ

У колонама и редовима, водоравно и усправно, у празна поља упишите једноцифрене бројеве од 1 до 9 који недостају. Сваки број има своје место, не сме да се понови исти број ни у усправној колони ни у водоравном реду, нити у квадрату 3x3.

С
У
Д
О
К
У

1		3			7
	4	1			3 8
				6	
1		9	5		
7 8			3 4		
	5	4		6	
	6				
5 3			2 9		
7			1		3

Решење коњићевих скокова: Срећан је кога туђа несрећа учи памети; Киша пада капљицама, пак напада локвицама.

www.grandtours.co.rs
Tel.: 011/361 60 48, 021/422 324

100%
Najbolja
ponuda

NOVA GODINA
OSTRVO
GRČKA EVIA-EDIPSOS

Cena
149€

7 DANA - 4 POLUPANSIONA
sa svečanom večerom i autobuskim prevozom
U 4 RATE, DO MARTA 2015.

УКРШТЕНЕ РЕЧИ

Припремио: Жарко ЂОКИЋ

1	2	3	4	5	6	7	8	9	10	11	12	13	14	15	16
17							18							19	
20								21							22
23			24							25					
26					27						28				
29						30							31		
32							33							34	
35		36							37						
38				39						40					
41					42							43			
44							45						46		
47								48							
49			50							51					

РЕШЕЊЕ ИЗ ПРОШЛОГ БРОЈА ВОДОРАВНО:

палеолит, мрморити, нос, о, Буридака, Атаманта, т, рка, Ири-канал, Никарија, Токај, минирати, Стилер, омизати, тракати, Маре, рушишачки, Баварска, ЕТ, ИБ, личности, аотирати, Кара, кортизон, паладин, Аранка, натапати, Аница, Настасја, американ, Тир, ц, нистатин, кирасири, к, ико, Лолитица, слинавка.

ВОДОРАВНО:

17. Празник ваздухопловства и противваздухопловне одбране Војске Србије који се обележава 24. децембра, 18. Даска за возњу по води, 19. Ауто-мото друштво (скр.), 20. Спољни, спољашњи (лат.), 21. Славни амерички водитељ и новинар, 23. Ауто-ознака Намибије, 24. Велики талас, 25. Просвећен човек (лат.), 26. Ударати, лупати ногом, 27. Почетно слово имена или презимена, 28. Магаренце, магарчић, 29. Рањена особа, 30. Умиљавати се, 31. Небески ваздух, 32. Спајати у парове, 33. Уводилац иновација, 34. Главна инспекција (скр.), 35. К, према, 36. Безгласан (грч.), 37. Словенски просветитељи, Константин и Димитар, 38. Коњ арапске расе, арабер, 39. Људи динарске расе, 40. Аријанова именакиња, 41. Велики реп, 42. Атички фини укус у изражавању, 43. Цртеж на сребру, 44. Присталица аријанизма, 45. Хаваријска оштећења, 46. Британски хемијски гигант, 47. Вежбаоница дизаача терета, 48. Гас непријатног мириса, 49. Делови хектара, 50. Резиденцијална четврт у Загребу, 51. Воловска кола с канатима (мн.).

УСПРАВНО:

1. Раса белог човека, 2. Име нашег кошаркаша Бјелице, 3. Ватерполо клуб (скр.), 4. Тачан, веродостојан, 5. Староегипатско божанство, 6. Велики, знаменити људи, 7. Лука у Алжиру, 8. Име глумице Добре, 9. Српски композитор, Милан, 10. Ад акта (скр.), 11. Притицања, 12. Град у Француској, 13. Справа за мерење слуха, акометар, 14. Јеронима одмила, Нимка, 15. Крвни рођак по оцу (лат.), 16. Улепшавати се, 18. Продукт асимилације, 19. Држава у Африци, 20. Шпекулант (стр.), 21. Мања низина, 22. Становник Арагоније, 24. Терапијски поступци, 25. Учење атомиста (Леукипа и Демокрита), 27. Славни југословенски кошаркаш, 28. Грчко острво, поприште битке Грка и Персијанаца, 30. Танан, таначак, 31. Хомеров еп, 33. Холандски фудбалски тренер, 34. Уобичајен начин понашања, 36. Шчепати, зграбити (покр.), 37. Легенда кошарке, Владе, 39. Фераријев тркачки тим, 40. Бивши фудбалски тренер, Ференц, 42. Архитектонска-техничка школа (скр.), 43. Негативан појам у кинеској религији, 45. Одозго, 46. Коњ (песн.).

КОНКУРС

ЗА НОВИНАРСКУ НАГРАДУ „ИВАН МАРКОВИЋ“ ЗА 2014. ГОДИНУ

Новинарску награду „Иван Марковић“ додељује Медија центар „Одбрана“ за најбоље медијско извештавање о активностима Министарства одбране и Војске Србије у 2014. години.

Циљ награде јесте подстицање новинара који прате активности Министарства одбране и Војске Србије на квалитетно извештавање у домаћим писаним и електронским медијима, афирмација и јавна верификација њиховог стваралаштва, као и сећање на Ивана Марковића, једног од најдаровитијих војних новинара и уредника у листу „Војска“, који је 2003. године изненада преминуо у 43. години живота.

О додели новинарске награде „Иван Марковић“, по посебном Правилнику, одлучује жири од пет чланова.

Награда се додељује у виду Плакете и уручује на свечаности поводом Дана Медија центра „Одбрана“ – 24. јануара 2015. године.

Право учешћа на конкурсима имају сви професионални новинари који раде за медије на територији Републике Србије без обзира на њихов формални статус.

За новинарску награду не могу конкурисати новинари запослени у Медија центру „Одбрана“ и Управи за односе са јавношћу Министарства одбране и прилози објављени у магазину „Одбрана“.

ПРОПОЗИЦИЈЕ

1. Сваки учесник на конкурсима може доставити један оригинални рад.
2. У случају да је кандидатура израз тимског рада, може да укључи највише пет особа.
3. На конкурс се шаљу прилози (интервјуи, чланци, коментари, репортаже, радио и ТВ емисије) о активностима Министарства одбране и Војске Србије који су штампани или емитовани у средствима јавног информисања Републике Србије у периоду од 1. јануара до 31. децембра 2014. године.
4. Достављени материјали не враћају се учесницима конкурса.
5. Пријаве са оригиналним штампаним текстом, исечцима или фотокопијама написане, тонским и видео записима достављају се до 31. децембра 2014, лично или препо-

рученом пошиљком на адресу: **Медија центар „Одбрана“, Браће Југовића 19, 11000, Београд с назнаком „Конкурс за новинарску награду Иван Марковић“.**

6. Пријаве пристигле након тог рока жири неће узимати у разматрање.
7. За пријаву кандидата из штампаних медија важно је да се на фотокопији или скенираном тексту јасно види лого новине, потпис аутора и датум објављивања. Телевизијски новинари треба да доставе стандардну VHS касету или DVD са материјалом за конкурс. Радио-новинари прилоге достављају на аудио-касети или компакт-диску у Мрз формату. Прилог објављен на интернету треба доставити на DVD у HTML формату. Такође, треба доставити и интернет адресу на којој се може погледати материјал намењен за конкурс. Касете, DVD и CD треба да буду јасно обележени, са именом и презименом кандидата и назнаком дужине трајања прилога.
8. Уз пријаве је потребно доставити кратку биографију аутора прилога, потврду о статусу аутора у медијима у којима су објављени прилози (потврда о радном статусу или хонорарном ангажману), адресу, телефон и е-маил аутора.
9. Жири ће разматрати кандидатуре на основу квалитета медијског извештавања о Министарству одбране и Војсци Србије, а приликом одлучивања у обзир ће узимати и опште новинарске критеријуме, истраживачки рад, стил писања, утицај, јавну корист, оригиналност и креативност.
10. Жири задржава право да одбије учешће на конкурсима уколико буде сматрао да достављени материјал није у складу са пропозицијама.
11. Медија центар „Одбрана“ задржава право да најуспешније прилоге на конкурсима објави у магазину „Одбрана“ и на интернет презентацијама Министарства одбране и Војске Србије, те да сав достављени материјал користи ради даљег промовисања Војске Србије и новинарске награде.
12. Пријава за конкурс биће доступна на веб сајту Медија центра „Одбрана“ www.odbrana.mod.gov.rs
Све остале информације о конкурсима и условима пријаве могу се добити телефоном на број 011/3241-257 или електронском поштом на адреси: urednik@odbrana.mod.gov.rs. ■

Акција Медија центра
„Одбрана“

ИЗБОР СПОРТИСТЕ ГОДИНЕ

Медија центар „Одбрана“, поводом Дана установе – 24. јануара, прогласиће најбољег спортисту и спортску екипу Војске Србије у 2014. години.

Желимо да задатак поверен стручном жирију буде што тежи, а да признање и награда припадну спортистима чији су резултати заслужили највише пажње и поштовања.

Зато је важно да сви они који прате војни спорт и они који се њиме баве не забораве да од њихових пријава зависи да ли ће најбољи бити заиста и изабрани.

Жири, који ће бити састављен од најбољих познавалаца војног спорта, као и сваке године, пажљиво ће прегледати све приспеле пријаве и одабрати најбоље. Пехари ће бити уручени на свечаности поводом Дана Медија центра „Одбрана“ у Дому Војске Србије у Београду.

Пропозиције конкурса се нису мењале.

За звање – Спортиста године Војске Србије 2014. и Спортска екипа Војске Србије 2014. године могу конкурисати официри, подофицири, цивилна лица на служби у Министарству одбране и Војсци, кадети Војне академије, ученици Војне гимназије, професионални војници и војници на добровољном служењу војног рока.

Исти принципи важе и за екипе, чији чланови треба да припадају једној од наведених категорија.

Предлоге могу слати команде, јединице, установе, војне школе и друге образовне институције, спортски савези, клубови и секције.

Ваше предлоге можете послати до 31. децембра 2014, на адресу: **Редакција магазина „Одбрана“ (за избор спортисте године), Браће Југовића 19, 11000 Београд.**

Желимо да у нашу редакцију пристигне што већи број квалитетних пријава, зато што верујемо да ће ова традиционална награда бити подстицај развоју војног спорта и физичке културе свих припадника Војске Србије.

Позив за учешће у акцији избора најбољег спортисте и спортске екипе Војске Србије завршавамо познатим слоганом: *Нека победе најбољи!* ■



ВОЈВОДА ПЕТАР БОЈОВИЋ

ИЗМЕЂУ ПОХВАЛЕ И ПОКУДЕ

аутора Божидара Јововића

Ретко је ко, као професор Јововић, у једној реченици исказао суштину трагичног односа државе и њене војске: „Српска војска створила је државу која ју је уништила, а социјалистичка војска чувала је друштво које ју је на најсрамнији начин урушило.“ Историјска правилност да „велики догађаји стварају велике људе, а велики људи стварају велика дела“ још једном се потврдила на примеру војводе Петра Бојовића. Последњи српски војвода Војске Краљевине Србије и Војске Краљевине СХС надживео је Краљевину Југославију и вероватно се још једном уверио у заблуде југословенства, у које војвода Мишић никада није веровао.

Броширано / ф. 14x20,5 / 592 стр.
шифра: 111317
Цена: 1.155,00, са попустом: 808,50



НАРУЦБЕНИЦА

МЦ „ОДБРАНА“, Браће Југовића 19, 11000 Београд,
Тел. 011/3201-995, 3241-009, телефакс: 011/3241-363
Жиро-рачун: 840-312849-56

Наручујем књигу:
1. Шифра 111317/„ВОЈВОДА ПЕТАР БОЈОВИЋ – ИЗМЕЂУ
ПОХВАЛЕ И ПОКУДЕ“, по цени од 808,50 динара

Купац

ЈМБГ

Адреса становања, улица и број

Место

Телефон

Потпис наручиоца

Плаћање наручених издања врши се унапред. Доказ о улази циелокујној износа доставиши МЦ „Одбрана“, након чега испоручујемо књиге.
Купљена издања биће достављена поштомексресом на шериш кујца.

ОДБРАНА

Медија центар „ОДБРАНА“, Браће Југовића 19, 11000 Београд
Тел. 011/3201-995, 3241-009, телефакс: 011/3241-363
e-mail: komercijala@odbrana.mod.gov.rs, www.mod.gov.rs

Специјални прилог

АРСЕНАЛ

96

Савремени амерички
мински системи
за копнено ратовање

СОФИСТИЦИРАНЕ МИНЕ



Нова генерација стелт авиона

РЕТРО СТИЛ САВРЕМЕНЕ ТЕХНОЛОГИЈЕ



Руски борбени квадови

ТУЉЧАНКА



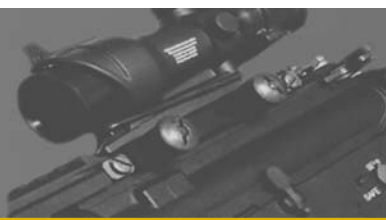

Савремени амерички мински системи за копнено



АРСЕНАЛ 96

Савремени амерички мински системи за копнено ратовање
СОФИСТИЦИРАНЕ МИНЕ

Нова генерација стелт авиона
РЕТРО СТИЛ САВРЕМЕНЕ ТЕХНОЛОГИЈЕ

Руски борбени квадроцикли
ТУЉЧАНКА



СОФИСТИЦИРАНЕ

САДРЖАЈ

Савремени амерички мински системи за копнено ратовање
СОФИСТИЦИРАНЕ МИНЕ 2

Нова генерација стелт авиона
РЕТРО СТИЛ САВРЕМЕНЕ ТЕХНОЛОГИЈЕ 6

Руски борбени квадроцикли
ТУЉЧАНКА 10

Ловачка авиација у Првом светском рату (3)
ПОСЛЕДЊЕ ВАЗДУШНЕ БОРБЕ 14

Уредник прилога
Мира Шведић

Графички уредник
Марија Марић

Све досадашње међународне конвенције о забрани производње, употребе и трансферу противпешдијских мина и касетног оружја нису спречиле САД да развију нове минске системе. Савремена технологија омогућила је настанак компјутерски подржаних минских система, који формално не крше међународне правне норме.

На све напоре међународне заједнице да се забрани производња, складиштење, употреба и трансфер противпешадијских мина и касетне муниције, САД су се оглушиле. Штавише, оне су развиле нову технологију минских система за копнено ратовање, компјутерски подржану и програмирану, која формално не крши међународне правне норме. Највећи скок у развоју минских система, који стручњаци сматрају револуционарним, САД су забележиле осамдесетих година. Тада су развиле подсистеме за брзо постављање мина, којима су

опремили возила, хеликоптере, авионе и артиљеријске пројектиле, који могу да програмирано прецизно разбацују мине по унапред утврђеним положајима, дању и ноћу и у неповољним метеоролошким условима.

Нова технологија омогућила је конструкцију минских рачунарских система са ослонцем на програме препознавања мина (Pattern Recognition), којом се идентификују тенкови од других оклопних возила. У суштини, у великој мери реч је о роботизованим системима, који распознају и селективно уништавају само оне циљеве за ко-

ратовање

Подсистем Volcano
на хеликоптеру

МИНЕ

је су програмирани. Стручњаци указују на то да ће се у системе за минирање све више уграђивати програми вештачке интелигенције (Artificial Intelligence), што ће повећавати цену мина (једна савремена ПТ мина кошта око 20.000 долара), коју ће моћи да плате само најразвијеније и најбогатије армије света, док ће сви остали морати да користе класичне или импровизоване мине.

Нетрадиционални системи

Један од најједноставнијих ручних преносних минских система јесте модерни модуларни систем MOPMS (Modular Pack Mine System), који је произведен у облику херметички затвореног кофера. Маса система је око 80 kg, а опслужују га 2–4 војника. У коферу је, у седам лансирних цеви, смештена 21 мина (17 противтенковских BLU-91/B са магнетним упаљачима и

четири противпешадијске са четири танке жице, које се у облику кишобрана растворе при додиру са тлом). Минско поље контролише контролна станица (Control Unit), која је кабловима или радио-мрежом повезана са 15 минерских група на удаљености од једног километра. На доњој страни сваке лансирне цеви налази се барутно пуњење, које по активирању лансира своје три мине. Све цеви су фабрички постављене под елевацијом у облику водоравне лепезе, што омогућава равномерно разбацавање мина унутар полукруга полупречника 35 метара. Темпирање осигурава дејство мине у наредна четири сата, после којих се кодираним радио-сигналом тај интервал продужава још три пута. Систем MOPMS обезбеђује комбиновано минско поље од 2.000 m², са густином од 0,011 мин/m², а које постављају 1–2 војника за један минут.

Мински систем са бочним дејством M24 (Off Route Mine) заправо је противтенковска ракета M28AT HEAT, масе 8,2 kg, масе експлозива 853 g и домета до 30 метара. Лансер са ракетом преобликован је у мински систем додавањем посебног упаљача кога чи-

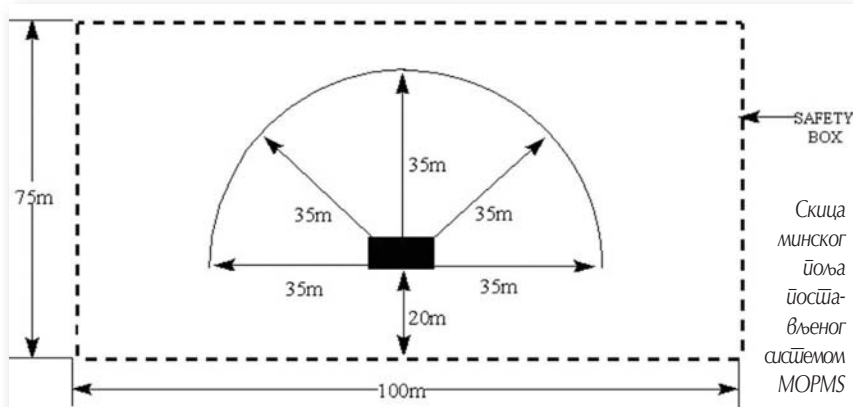
Систем за минирање MOPMS
и ПТ мина BLU-91/B

ни кабл, постављен под углом од 50 степени у односу на очекивани правац наилаaska тенкова. Кабл је повезан са лансером и прекидачем на два тачкама над којима је постављен прекидач. Маскиран је и постављен у висини бочног оклопа тенка под правим углом у односу на очекивани правац наилаaska тенкова, а на удаљености од прекидача до 30 метара. Када тенк са обе гусенице притисне прекидач, затвара се коло електричне струје, која на лансеру активира упаљач ракетног мотора, лансира ракету и она удара у бок циља.

Мински систем M2 SLAM (Selectable Light Weight Attack Munition) мо-

Противтенковски систем
за минирање M2 SLAM

же се користити не више начина: као препадна мина на правцу продора тенкова, када магнетни упаљач активира експлозив (0,28 kg) испод тенка, при чему метално језгро, формирано експлозијом, великом брзином пробија дно тенка; као мина с бочним дејством, која на удаљености од осам метара открива и препознаје циљ (тенк) помоћу ИЦ сензора PIRS (Passive Infra Red Sensor), а затим активира детонатор; као темпирна мина, која је са упаљачем M2 подешена на самоискључење у интервалу од 4, 10 и 24 сата, односно са упаљачем M4 са интервалом самоуништења од 4, 10 и 24 сата; као мина која се активира из заклона преко кабла помоћу електричног импулса. Те мине, због малих габарита (маса 1 kg, дужина 127 mm, ширина 89 mm, висина 55 mm) најчешће се користе у диверзантским акцијама. Осим магнетног и електричног упаљача, мина је

опремљена и сигурносним упаљачем који спречава њено дезактивирање.

Сложене направе

За брзо и масовно разбацавање мина и постављање минског поља (најчешће комбинованог) Американци су развили неколико сложених система: GEMMS, Flipper, Volcano и MLRS. Модул система GEMMS (Ground Emplaced Mine Scattering System) M128 има шест сандука са по 400 противтенковских мина M75 (ПТ мина) и противпешадијских мина M74 (ПП мина). Формацијски, по један модул налази се у инжењеријској чети инжењеријског бата-

љона. Може се монтирати на петотонски камион M977. За мотомеханизоване пешадијске јединице развијен је систем за брзо постављање мина Flipper кога опслужује један војник. Систем је монтиран на гусеничном транспортеру M113, а брзина минирања је једна мина на сваких 10 секунди.

Да би се повећала брзина постављања мина развијен је савремени систем Volcano H139 са 16 касета XM87 у којима се налазе мине (пет ПТ и јесна ПП). Касете су уједно и лансери за избацивање мина. Систем Volcano има 960 мина којима минира просторију 1.100×120 метара, а може се монтира-



Самоходни гусенични дванаеститоцевни ракетни систем MLRS M-270



Гусенични минополагач Shielder са америчким системом Volcano

МИНСКИ СИСТЕМ

Термин мински систем подразумева интегрисани систем кога чине: минополагач, подсистем за чување мина, подсистем за транспорт и укрцавање мина, подсистем за брзо и тачно постављање на унапред избраним положајима, прибори за одржавање и припремање мина за употребу и људство за планирање и употребу мина.

ти на точкашка и гусенична возила и хеликоптере УH-60А Blackhawk.

Самоходни гусенични вишецевни ракетни лансер MLRS (Multiple Launch Rocket System) M270 у борбеном комплекту има ракете AT2 Scatmin. Свака ракета има 28 ПТ кумулативних мина са електронским упаљачима. Лансирање свих 12 ракета обавља се за 40 секунди. Један рафал MLRS лансира 336 ПТ мина. Тело противтенковске мине AT2 је од танке алуминијумске кошуљице, а у бојној глави смештено је седам елемената (сваки елемент има четири ПТ мине), спакованих у полиуретанску пену. Елементи су окружени са два челична контејнера у којима је смештен генератор гаса, повезан са темпирним упаљачем бојеве главе, који истовремено детонира четири линеарна експлозивна пуњења. Контејнери под притиском потискују напоље елементе са минама, активирају се и распрскавају сопственим експлозивом ослобађајући мине, из којих се избацује мали падобран и антена сензора кретања. Приземљењем мине отпада падобран, а мина се издиже изнад земљишта и армира. Са два лансера ПТ мина AT2 могуће је минирати простор од 1.500×300 метара.

Минирање из авиона

За ваздухопловство је развијен систем GATOR, чију основу чини контејнерски систем SUU-64. Систем се може подвесити на борбене авионе F-16, A-10, A/A-18 и друге. За минирање је развијена читава палета касетних бомби и ПТ и ПП мина.



Мина са усмереним дејством *Claumore*

Касетна бомба CBU-87/B носи 202 универзалне мине BLU-97A/B (маса мине два килограма), ознаке SEM (Combined Effect Munition), које су опремљене жути падобранима. Мине на циљу изазивају кумулативни, парчадни и запаљиви ефекат. Касетна бомба CBU-89/B, масе 450 kg, носи 72 ПТ мине BLU-91/B и 22 ПП мине BLU-102/B. За морнарицу је развијена касетна бомба CBU-78/B, масе 227 килограма. Сензорска касетна бомба CBU-97/B је масе 450 kg, са десет модула BLU-108/B. Сваки модул носи по

четири ПТ мине SKEET. Чetrдесет тих мина прекрива простор површине 460×150 метара.

Усавршена верзија ознаке ERAM (Extended Range Anti-armour Munition) има касете са две мине, које секторски скенирају терен. Мине су опремљене са три акустична и једним сеизмичким сензором за откривање циљева и активирање експлозивних глава. Група од четири авиона у једном налету може да постави 1.728 ПТ и 528 ПП мина.

Карактеристике осталих мина

При конструисању нових мина конструктори су морали да реше неколико битних проблема: отпорност (чврстину) мина, како би могле да издрже убрзања при лансирању из контејнерских лансера и удара о тло; не приметност и израду од материјала који се не могу открити детектором метала; облик и боју прилагођену околини; могућност контроле, односно поседовање механизма за искључење механизма за активирање по унапред одређеном времену, после чега више не представљају опасност.

Међу новим минама, које се по карактеристикама и борбеним могућностима разликују од класичних, пажњу заслужују следеће: најмања ПП мина

M25 са само девет грама експлозива, која не наноси смртоносне повреде; мине MADU (Medium Atomic Demolition Munition) са атомском бојном главом M45, масе 180 kg, од једне до 15 kT; ПП и ПТ мине H 200 са пуњењем од напалма и црног барута; минијатурне ПП мине Gravel (Button mine), масе 30 g, произведене у облику дугмета са текућим, врло осетљивим експлозивом, без упаљача (овој категорији припадају и мине X-22, 27, 40, ES, XM-41, 44, 45, E1 и 65, које се разбацују из ваздухопловних система SUU-41A/A); ПТ M93 Hornet, масе 15,91 kg, хибридна дежурна борбена станица са два подсистема, који чине акустични и сеизмички сензор и интервалом трајања (активности) од четири сата до 30 дана; ПП-M86 са специјалне снаге, која се поставља при самоизвлачењу. Када се мина постави на њој се као на кишобрану рашири седам танких жица дужине од по шест метара. Додиром на жице активира се бојна глава мине испуњена са по 600 парчади. Мина се након четири сата сама дезактивира. ПП мина усмереног дејства M18A1 *Claumore* позната је из времена рата у Вијетнаму, испуњена са 600–700 челичних куглица пречника 3,2 mm, које експлозија 680 g хексогена или тротила разбаца на даљину од 250 m, брзином од 1.500 m/s.

Описани системи за минирање и мине јасно указују на то да САД и даље интензивно развија нове системе за минирање, при чему првенство имају ПТ мине. То је и разумљиво, јер једна савремена ПТ мина кошта око 20.000 долара, док је цена једног тенка пет и више милиона долара. Коначно, нова технологија омогућила је конструкцију минских рачунарских подсистема, па се у будућности очекују још софистициранији и селективнији системи за минирање, као и посебни мински системи који ће бити специјализовани за уништење снага и средстава за разминирање. ■

Станислав АРСИЋ



Постављање мине *Claumore*

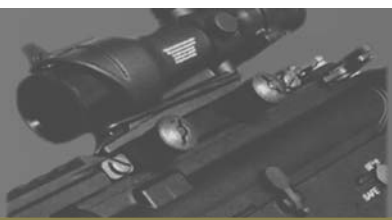

Лансирање ракеће АМРААМ са F-15 Silent Eagle



РЕТРО СТИЛ САВРЕМЕНЕ ТЕХНОЛОГИЈЕ

Последњих година светлост дана угледало је неколико оперативних и експерименталних стелт авиона и прототипова, о чему је било речи. Како им је заједничка висока цена, на основу постојећих, добро познатих и доказаних борбених авиона, створено је неколико адаптација са знатно смањеним радарским одразом, које представљају интересантну алтернативу наменски грађеним летелицама.

Смањење ефективне рефлексне површине (ЕФР) данас представља императив сваког реномираног произвођача или конструкционог бироа на свету. Тиме се умањује раздаљина на којој се борбени авион може открити, те је разумљиво због чега се у ту одлику улажу велика финансијска средства.

Постоји више начина смањења ЕФР. Једна од њих је погодно обликовање, а тежи се употреби што више равних површина, које рефлектују радарско зрачење у одређеним правцима, а у већини не рефлектују уопште. Друга мера је примена погодних материјала, пре свега композита, ојачаних угљеничним влакнима за структуралне елементе, те примена премаза, који апсорбују радарске зраке – унутар своје структуре имају елементе који их одбијају – а циљ је да радарски зрак на-

пусти структуру оплате знатно смањеног интензитета. Типични стелт авиони имају премазе на кабини и спречавају улазак радарских зрака у њену унутрашњост, која је један од највећих извора повећања ЕФР.

Смањења радарског одраза

Велика пажња посвећује се моторима, чији су уводници и компресори значајан извор повратног радарског зрачења. Ради решавања тог проблема неки савремени борбени авиони имају погодно профилисане уводнике ваздуха, тако да је компресор мотора сакривен и не може се уочити из уводника, а уводник на унутрашњој површини има премаз који апсорбује радарске зраке, што је случај код америчког F-22. Други авиони имају врло слабо видљив компресор мотора, само

из појединих ограничених углова, као што је француски Rafale. Код неких авиона, међутим, користе се радарски блокатори, односно уређаји који својом геометријом блокирају компресор од директног радарског озрачења, а примењени су на америчком F/A-18E/F Super Hornet.

Још једна мера јесте смештање борбеног комплета у унутрашњости трупа авиона, у погодно профилисане просторе одвојене вратанцима, која се, непосредно пре лансирања ракете или одбацивања бомбе, отварају и брзо након тога затварају. Та мера изводљива је само на новим, наменски грађеним авионима, који имају стелт карактеристике, попут F-22, будућег F-35, а одлика су и перспективног руског борбеног авиона ПАК-ФА.

Коначно, примењује се интензивно електронско ометање, као додатна мера спречавања прецизног лоцирања борбених авиона, да ли применом унутрашњих електронских ометача или наменских летелица.

Поред смањења радарског одраза, велика пажња посвећује се и умањењу инфрацрвеног (ИЦ), односно термалног одраза авиона. На пример, циркулацијом горива кроз труп авиона, када се одводи топлота са најтоплијих делова конструкције око мотора и радара, или смањењем могућности пасивне детекције радарског зрачења сопственог радара, или применом радара са електронским скенирањем (AESA-Active Electronically Scanned Array), чије су бочне емисије знатно мање у односу на радаре са механичким скенирањем.

Све те мере, међутим, знатно утичу на цену авиона. Чак и четврта генерација ловаца, популарно названих еурокардима, британско-немачко-италијанско-шпански EF2000 Турбоон II, француски Rafale и шведски JAS-39 Gripen, доживела је драстичан скок цена у односу на претходне генерације ловаца. Наравно, и код њих су примењене бројне мере смањења радарског одраза на више начина, те је и F-35, према неким подацима, десетак пута мања у односу на претходнике. Такође, амерички и руски авиони су у међувремену прошли кроз процес смањења EPR, а они попут МиГ-29/35, Су-27/30/35, F-16, а нарочито F/A-18, имају два до пет пута мањи EPR у односу на изворне варијанте, код којих стелт технологија није примењена.

Све је то, као и пролонгирани развој наменских стелт авиона, нарочито F-35, узроковало тежњу ка даљим побољшањима, односно даљем смањењу EPR помоћу радикалније примене стелт технологије, али без коренитих промена везаних за утицај на основну конфигурацију, односно аеродинамичку шему. Тежња је да се продужи век употребе и евентуално понуди јефтинија и погоднија алтернатива наменским стелт авионима. Тако би обука и одржавање авиона било јефтиније, што се ни у ком случају не сме занемарити,



Споља се Silent Eagle једва разликује од Strike Eagle

јер је већина аеродинамичких одлика и одлика везаних за употребу у сваком погледу већ позната.

Два примера

Тренутно у свету постоје два таква примера, од којих ниједан није оперативан, већ је у фази развоја. Оба су америчког порекла, што и не чуди, с обзиром на велика кашњења новог вишенаменског борбеног авиона F-35 и обилан налет готово целокупне флоте борбених авиона попут F-15, F-16 и F/A-18. Томе није допринео само традиционално велик број часова лета у ратном ваздухопловству САД, већ и знатно оптерећење авиона са бројем часова проведених у ваздуху.

Посебно су критични часови лета проведени у борбеним дејствима, када су авиони били натоварени бомбама и додатним горивом, а изводили су несразмерно оштре маневре и слично. Први пример је F-15 Silent Eagle, а други F/A-18 Advanced Super Hornet. Већ из ознаке, односно назива јасно се види да је реч о авионима који нису, као што је речено, оперативни, те немају карактеристичну словну ознаку иза основне, већ само назив који је дао произвођач –



Најреган двоседи кокпит са великим мултифункционалним дисплејима

у оба случаја то је „Boeing“. Питање је зашто баш та фирма.

„Boeing“ је један од највећих светских произвођача авиона, с озбиљним амбицијама и успесима на цивилном и на војном плану. Међутим, последњих година све „ловорике“ покупио је конкурентски „Lockheed“, с победама на конкурсима и добијањем два кључна уговора за авионе са израженим стелт карактеристикама: F-22 Raptor и F-35 Lightning II, који би заменили низ авиона претходне генерације – управо „Боингове“ F-15 и F/A-18 (након преузимања „McDonnell Douglass-a“), као и Lockheed F-16. Штавише, „Боингов“ конкурент летелици из које ће настати F-35, X-32,

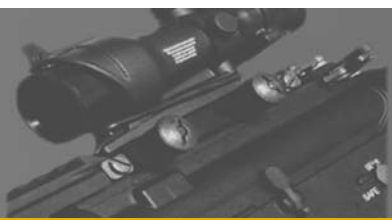

Advanced Super Hornet у лећу – виде се годати́ни резервоари на горњој стірани центіроїлана

изгубио је управо од „Локидовог“ X-35, што је према мишљењу многобројних аналитичара била погрешна одлука.

Иначе, та је одлука била базирана на успеху варијанте X-35 са вертикалним полетањем и слетањем, која се показала успешнијом у односу на X-32, али се и она, у пракси, односно у каснијем развоју, показала као проблематична и управо је та варијанта намењена Маринском корпусу, основни разлог кашњења целокупног програма.

„Боинг“ тренутно новим пројектима трага за продужењем века својих ранијих производа, као и за успехом на домаћем и иностраном тржишту. Све у свему, предстоји занимљиво „натезање конопца“ и борба између два гиганта – „Локида“ и „Боинга“. Погледајмо шта то нуди „Боинг“, мада су многи подсистеми једнаки с претходним варијантама, а евентуални серијски примерци можда и неће имати подсистеме који су тренутно у употреби. Такође, није искључено да, у случају да летелице купе неке стране оружане снаге, неће ни бити покренута производња потпуно нових летелица, већ ће се само ремонтovati и модернизовати постојећи авиони у употреби.

Тихи орао

Авион F-15 Silent Eagle је модернизација F-15E Strike Eagle, са акцентом на смањење EFP. Смањење је изведено закошењем вертикалних репних површина за 15°, чиме се спречава да радарски зраци буду одбијени од репних површина и врате се извору – радару. Такође, F-15E има бочне неодбациве аеродинамички профили-

ПЕРСПЕКТИВА

До сада F-15E Strike Eagle није обезбедио купца. Више земаља изразило је интересовање, почев од Израела, преко Јапана, Јужне Кореје до Саудијске Арабије. Све земље одлучиле су се да набаве конкурентски F-35 Lightning II, осим Саудијаца, који су потписали уговор за куповину мање напредног F-15SA. Остаје да се види да ли ће упркос опробаном рецепту познатог ловца са озбиљном инјекцијом стелт технологије тај авион успети против „млађег“ и скупљег конкурента у виду F-35. Стиче се утисак, међутим, да у појединим потенцијалним пословима F-15 Silent Eagle није добио подршку владе САД, бар у случају Израела и Јужне Кореје.

сане резервоаре горива (CFT – Conformal Fuel Tanks), унутар којих су код F-15 Silent Eagle унутрашњи простори за наоружање, мада постоје и стандардни спољашњи носачи. Авион за разлику од изворне варијанте има обилну примену противрадарских премаза.

Цео склоп мера за смањење EFP оптимизован је за X-опсег фреквенција, односно превасходно за мисије ваздух–ваздух, тј. против радара противничких авиона, а не у толикој мери против радара са земље. Наравно, степен смањења EFP из предњег аспекта је на нивоу авиона F-35, што је законски минимум који је прописан дозволом за извоз владе САД. Ипак, чак и за извоз овог авиона биће потребне посебне извозне дозволе. У одређеној мери смањен капацитет горива, због уградње унутрашњих носача, компензован је умањеном масом код новопроизведених примерака и закошењем репних површина које повећавају узгон. Тако се процењује да је највећи долет 3.900 километара. Такође, задржане су максимална брзина и брзина пењања: 2.655 km/h и 15.240 m/min. То је обезбеђено врло снажном погонском групом од два турбовентилаторска мотора General Electric F110-GE-129 потиска по 129 kN.

Сензорски систем базиран је на AESA радару APG-82, који користи технологију са радара APG-79 са F/A-18E/F Super Hornet и APG-63(V)3 са F-15C, оба са технологијом AESA: на располагању су и ИЦ сензор, навигациони подвесник и нишански подвесник Sniper, а пилот је опремљен нишанском кацигом JHMCS. Авион је опремљен и унутрашњим радарским ометачима и са више избацивача радарских и ИЦ мамаца. Кокпит је као и код F-15E, са вишефункционалним показивачима и HOTAS (Hands on Throttle and Stick) командама, укључујући и Link 16 дата линк систем, тако да транзиција са F-15E не би требало да представља никакав проблем.

Када је реч о наоружању, укупно је на располагању 15 носача, од тога четири унутрашња, који се могу искористити за различите комбинације ракете в–в AIM-9 Sidewinder и AIM-120 AMRAAM, исто толико GPS навођених

прецизних бомби JDAM или двоструко више малих прецизних бомби SDB (Small Diameter Bomb). Поред тога, арсенал подразумева све оно што има и F-15E Strike Eagle, а то је заиста богат асортиман бомби, вођених бомби и ракете, до укупне масе 11.748 килограма. Наравно, ту је и унутрашњи топ M61A1 Vulcan са 502 метка и идентичан комплет потенцијалних спољашњих резервоара за гориво.

Авион је први пут приказан 19. марта 2009, јула 2010. добио је извозну дозволу, а 8. јула 2010. први пут је полетео, док је 20. јула исте године први пут из унутрашњег лансера испалио ракету AIM-120 AMRAAM.

До сада F-15E Strike Eagle није обезбедио купца.

Напредни супер стрљен

F/A-18 Advanced Super Hornet, колоквијално назван и Silent Hornet као паралела авиону Silent Eagle, представља варијанту двоседог авиона F/A-18F Super Hornet са додатним мерама смањења ЕФР. Оне се заснивају пре свега на могућношћу ношења централног подвесника са смањеном ЕРП, намењеном за ношење наоружања. За сад је тај подвесник само модел, а спомиње се могућност ношења до четири ракете в-в AIM-120 AMRAAM. Детаљнијом анализом може се констатовати да није искључено да је подвесник способан за ношење и додатног горива, с обзиром на његове релативно велике димензије. Осим тога, ако ће моћи да носи ракете AIM-120 AMRAAM, без икакве сумње моћи ће да носи и друге врсте ракета и бомби, укључујући и асортиман споменут код F-15 Silent Eagle, односно, AIM-9 Sidewinder, JDAM и SDB.

Наравно, поред ових средстава, могуће је да на спољашњим носачима понесе сва средства која може да носи стандардни F/A-18 Super Hornet. Идеја да се употреби стелт подвесник врло је занимљива и сигурно је да се конструктори неће зауставити на том решењу, с обзиром на то да је употреба таквих подвесника већ предложена за F-22, али у улози додатних резервоара за гориво. Вероватно ће та тенденција да заживи, јер ће према појединим анализама, иако заостаје по стелт



Исход струја Advanced Super Hornet је се стелт подвесник са наоружањем

карактеристикама у односу на америчке конкуренте, руски ПАК-ФА имају предност у дometу и величини убојних средстава која се могу носити у унутрашњости трупа – одговарајући унутрашњи простори знатно су пространији него код F-22 и F-35.

Поред централног подtrupног подвесника, Silent Hornet има и два аеродинамички профилисана резервоара за више од 1.600 kg горива, постављених на прелазу између крила и трупа, на горњој страни центроплана. Слични су резервоари за гориво већ уграђени на појединим варијантама авиона F-16, а из „Боинга“ тврде да је аеродинамички отпор са овим резервоарима на малим брзинама мањи него код F/A-18A



Подstrupни увлачиви оптикоелектронски сензор на авиону Advanced Super Hornet

и нешто већи код транссоничних брзина. Штавише, аеродинамички отпор са централним стелт подвесником са четири ракете AMRAAM и профилисаним резервоарима за гориво једнак је авиону F/A-18F са четири ракете AMRAAM, постављених на спољашњим подвесницима. Уколико су тачни ти подаци о аеродинамичком отпору, мора се признати да је то изванредан резултат.

Последња додатног горива је повећање борбеног радијуса на више од 700 km, односно преко 1.300 km, што је 240 km више у односу на Super Hornet. Томе ће допринети и нови мотори, за које се тврди да ће имати потисак повећан за 15–20%, уз смањену потрошњу горива и дужи радни век. Реч је о моторима General Electric F414 EDE (Enhanced Durability Engine) и EPE (Enhanced Performance Engine), који ће имати потисак повећан за 15 и 20% респективно. Први ће имати шестостепени компресор високог притиска на супрот седмостепеном на претходном мотору, са вероватно измењеном геометријом и 3% повећањем ефикасности. Побољшана је и турбина, са ефикаснијим системом за хлађење, а самим тим и повећаном температуром. Други мотор, означен као EPE, имаће нов тип компресора тзв. blisk типа, који је добијен заваривањем трењем, чиме се повећава поузданост због смањења броја делова, а цела се кон-

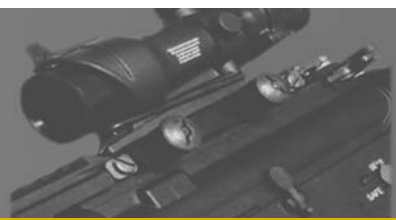

Руски борбени квадови

струкција ојачава и мотор постаје отпорнији на оштећење од продора страних предмета. Остале измене су вероватно еквивалентне мотору EDE.

Очекује се троструко повећање радног века језгра мотора у односу на претходне типове. Потисак ће на тај начин достићи 120 kN, што ће знатно утицати на перформансе авиона.

Остала опрема ће, према садашњим информацијама, бити као и код F/A-18F Super Hornet, али вероватно са упливом дела подсистема с варијанте за електронско ометање и извођење борбених дејстава EA-18G Growler. Према томе, радар који ће, уколико дође до набавке, носити Silent Hornet биће AESA AN/APG-79. Такође, на појединим фотографијама приказан је и оптоелектронски сензорски систем који подсећа на EOTS (Electro-Optical Targeting System) са конкурентског F-35 Lightning II, мада је питање да ли је реч о истом систему или еквиваленту. Занимљива је могућност увлачења оптоелектронског сензора испод носа.

Поред ових сензора, очекује се уградња система за радарско и ласерско упозоравање нове генерације, а поставља се питање је да ли је реч о систему или еквиваленту система AN/AAQ-37 DAS (Distributed Aperture System). Кокпит ће бити опремљен мултифункционалним дисплејима, биће на располагању нишанска кацига и систем HOTAS, све што је на авионима новије генерације практично постало стандард.

Све наведено указује на то да је циљ конструктора авиона Advanced Super Hornet конкурисање морнаричкој варијанти F-35C. За сада је морнарица САД чврсто решена да настави са програмом F-35C. Међутим, како је дошло до значајних одлагања, није искључено да ће бар неке компоненте предложене за уградњу на Advanced Super Hornet бити искоришћене за модернизацију постојећих Super Hornet-а. Осим тога, ту су и извозни послови продаје нових авиона и модернизације постојећих, који би могли да донесу одређени профит. Коначно, не треба заборавити ни коришћење појединих решења и технологија за уградњу у виду побољшања и модернизације постојећих F-22 и перспективних F-35. ■

Др Себастиан БАЛОШ



ТУЉЧАНКА

Борбени квадови руске Ваздушнодесантне војске имали су светску премијеру на здруженој руско-српској вежби „Срем 2014“. Они могу без тешкоћа да прођу уским стазама на неравном терену, да зађу у шуму, да се крећу по песку. Квад није заштићен, али има шансе да преживи на бојишту јер је релативно тих, брз и малих габарита. Захваљујући ниском притиску на подлогу може и да пређе преко противтенковске мине.

Изнад полигона Техничког опитног центра у Никинцима, у равничарском региону Срем, у 12 часова и пет минута појавио се „иљушин“ Ил-76МД са ознакама Ратног ваздухопловства Русије. Из авиона је искочило 15 падобранаца припадника 106. гардијске ваздушнодесантне дивизије. У 12 часова и 10 минута падобранци су кренули на извршење задатка обезбеђења десанте просторије и извиђање на квадрициклима. На брзим четвороточкашима кретали су се водећи рачуна да их не примете стражари терористичке организације „Оса“, који су штитили свој штаб.

Главнина десанта ојачане чете са пет борбених возила БМД-2 и једним БТР-Д искрцана је 20–30 минута из поднева из пет Ил-76МД. На земљи је већ

почео препад на штаб „Осе“ и у борбе су уведени противтерористичка чета Специјалне бригаде Војске Србије и руски извиђачи. Два десантника појавила су се иза предњег краја Срба са квадом и у пар тренутка искочили су са возила и заузели ватрени положај са снајперским пушкама МЦ116М калибра 7,62×54 милиметара.

На левом крилу руска ваздушнодесантна чета кренула је у јуриш, подржа-

ДИМЕНЗИЈЕ

Димензије квада су: дужина 2.250 mm, ширина 1.210 mm и висина 1.225 mm (до седишта 880 mm). Клиренс комерцијалног модела је најмање 320 милиметара. Маса квада је 319 килограма.



Носач наоружања на кваду



Квад који користе руски десантници
покреће мотор кинеске производње
снаге 29 kW (39 КС)

вана ватром 30 mm оруђа са БМД-2. Бовове главнине чете штитили су десантници на квадовима, који су се устремили према терористима, пуцајући из покрета из стандардног оружја десантника – аутоматских пушака АК-74М 5,45 mm и пушкомитраџеза „печенег“ калибра 7,62 милиметара.

Брзи продор квадова био је један од сегмената завршнице вежбе „Срем 2014“, одржане 14. новембра.

Перспективно војно средство

Десантници су на вежби имали 15 квадова, који су приказани као ново техничко средство за брзи маневар десантника. У припреми за вежбу на предњи део квадова постављен је метални носач са виљушком за ослањање личног наоружања десантника. Такво једноставно решење омогућило је релативно прецизно отварање ватре у покрету, што је за десантнике једна од најважнијих предности нових возила.

До сада је мобилност руског десанта у првом таласу готово у потпуности зависила од гусеничара породице БМД, који постављају низ лимита по количини ангажоване технике, јер стандардни авион руске транспортне авијације Ил-76МД може да десантира само два комага.

Десантна просторија мора да буде погодна за искрцавање велике технике чија борбена маса прелази осам тона за најбројније возило десантника БМД-2. Када се повежу посаде и возила на земљи у један БМД-2 укрцава се само седам десантника. Иако оруђе калибра 30 mm и противоклопни ракетни систем представљају снажна преимућства БМД-2, у Ваздушнодесантној војски (ВДВ) препознали су потребу за возилима високе мобилности, која могу да се у већој количини десантирају у првом таласу.

Квадови су погодан избор због проходности која надилази гусеничаре, јер могу да без тешкоћа прођу уским стазама на неравном терену, да зађу у



Руска Ваздушнодесантна војска намерава да уведе у наоружање сјвојине квадова, који би обезбедили брзи маневар на бојишту



Вајрена подршка десантника: пушкомитраљез „печенег“ на кваду

шуму, да се крећу по песку. Квад није заштићен, али има шансе да преживи на бојишту јер је релативно тих, брз и малих габарита. Захваљујући ниском притиску на подлогу може да пређе и преко противтенковске мине.

Зато су се у руској Ваздушнодесантној војсци одлучили да покрену тестове квадова као перспективног војног средства.

Возила погодна за Ваздушнодесантну војску израђена су у Тули, у гарнизонском граду 106. дивизије ВДВ, у Централном конструкторско-истражи-

ПРОИЗВОДЊА

Цена борбеног квада не би требало да у већој мери превазиђе садашњу цену комерцијалног возила, која по продајном каталогу износи 248.000 рубљи, односно око 455.000 динара. Цена војног модела биће увећана за трошак уградње робусних елемената и носача наоружања.

Фабрика у Брјанску може да изради возило прилагођено десантницима, које би имало релативно јефтине увозне компоненте – мотор је кинеске производње, а разни делови набављају се из Јапана и Тајвана.

На сајту произвођача не крије се чињеница да је спољашњи дизајн настао на основу једног од најпознатијих светских квадова „јамаха гризли“ (Yamaha Grizzly), али да Руси имају свој пројектантски тим који ће возило прилагодити кориснику. Очигледно је да се то односи и на Ваздушнодесантну војску.

вачком бироу (ЦКИБ), где су се до сада углавном развијали пројекти војног и цивилног оружја.

Један бивши десантник покренуо је рад на прилагођавању цивилног квада за кантри крос и туристичке вожње за потребе Ваздушнодесантне војске. Полазна основа је производ „Жуковског мотовелозавода“ из Брјанска, са ознаком „Стелс АТВ 600У Леопард“ са четворотактним мотором снаге 29 kW (39 КС) при 5.500 обртаја у минути и волуменом од 594 кубна центиметра. Највидљивија модификација квада проведена у Тули јесте уградња носача наоружања сивомаслинасте боје,

који се на први поглед разлику од цивилног возила.

Налик на тачанку

По граду Тули модификовани квад добио је име „туљчанка“, које намерно подсећа на легендарну „тачанку“, изузетно ефикасна коњским снагама вучена кола са митраљезом из бурних времена грађанског рата. Коњи у галопу, који вуку кола, са „максимом“ усмереним према назад, један су од симбола револуционарних времена. Као што су се некада коњаници у продору иза противничких линија ослањали на ва-



Борбена возила десантника: квад и БМД-2 међусобно се допунују јер квад нема проходности и наоружање оклојног возила, али има брзину и мале габарите

Квад служи и за брзи превоз снајперског тима наоружаног са пушкама нове генерације МЦ116М



Црни финиш квадова показује да су цивилног порекла, али су „прекомандовани“ у падобранске јединице



трени моћ „тачанки“, у скорој будућности десантници ће моћи да се ослоне на ватрену подршку „туљчанки“.

Практичне провере квадова проведене током ове године у 51. гардијском падобранско-десантном пуку 106. дивизије и на вежби „Срем 2014“

само су један корак у освајању нове технике, на основу кога ће се дефинисати тактичко-технички захтеви за Ваздушнодесантну војску.

Према писању руског званичног војног гласила „Краснаја звезда“, заменик председника руске владе задужен

за војну индустрију Димитриј Рогозин лично се уверио у могућности квада и подржао је набавке, али и поставио захтев да се прилагоде потребама Ваздушнодесантне војске. Тражи се смањење буке и коришћење робусних материјала за израду подвозја.

Мобилност квада била би жртва евентуалног покушаја да се обезбеди балистичка заштита и зато ће посада имати само индивидуалну заштиту „пермјачка-О“, у коју улазе борбени прслук, комбинезон за заштиту од фрагмената, заштитне наочале, шлем и остали елементи који су обухваћени програмом „Ратник“.

Планом набавки Министарства одбране Руске Федерације предвиђена је почетна наруџбина 400 квадова као мобилног средства ватрене подршке. Наменски ће, за арктичке услове, бити израђено више десетака комада возила на гусеницама, која ће у великој мери бити унифицирана са техничким решењима основног модела квада на точковима. ■

Текст и фотографије Александар РАДИЋ

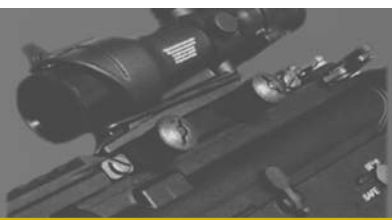

ПОСЛЕДЊЕ ВАЗДУШНЕ БОРБЕ

У завршници рата појављују се немачки авиони Fokker Dr I и Fokker D VII и британски S. E. 5a, Sopwith Snipe, Sopwith Dolphin. Fokker D VII је спадао међу најбоље ловце у Првом светском рату, али Немци од њега нису имали много користи у својим офанзивама 1918. јер се појавио у малом броју на фронту. Такође је мали број ловаца Snipe стигао на фронт, али је тај успешни авион служио више година у многим земљама после Првог светског рата.

Немачка авијација током читавог рата па и 1918. није била исцрпљена као немачка копнена војска, а ваздухопловна индустрија је стално радила на новим типовима ловачких авиона. Ипак, главна снага немачке ловачке авијације није се састојала у већем броју ловачких авиона у односу на савезнике, нити у бољим перформансама њихових ловаца, него у вештини управљања са крупним формацијама ловаца, које су са одлично увежбаним пилотима брзо освајале локалну превласт у ваздуху на неком делу фронта. Као што је поменуто, „Црвени барон“ био је врло успешан вођа једног од првобитних таквих „летећих циркуса“. Он се често премештао са једног сектора фронта на други и изненадно тамо извршавао велико обраћање савезничких авиона. Ту су највише страдали британски авиони, извиђачки и лаки бомбардери. Британци су многе искусне пилоте ловце слали кући да у пилотским школама науче своје пилоте ловце за овакве групне борбе за које је њихов Sopwith Camel управо био врло погодан“.

Нови типови ловаца

„Сам Фон Рихтхофен летео је на трокрилицу типа Fokker Dr I, који се по брзини није могао уопште мерити са француским SPAD VII, али је био изванредно покретљив и одличан за блиску борбу (dogfight).“

Fokker Dr I пројектован је као одговор на британски Sopwith Triplan, који се показао као ловац изванредних маневарских способности. Fokker Dr I спада у ловце највеће агилности из времена Првог светског рата. Мали број тих авиона је произведен, али је са њима оборено неколико пута више непријатељских авиона.

Имао је мотор Oberursel Ur II од 110 КС, који је био чиста копија француског Le Rhon 9J, а био је наоружан са два синхронизована митраљеза калибра 7,92 милиметра. На фронт је испоручен октобра 1917. године. Тај авион постао је славан јер је на њему, обојеном у црвено, летео „Црвени барон“, предводећи свој „летећи циркус“ са одлично увежбаним пилотима и постигао победе чак и над много надмоћнијим француским ловцима SPAD. Наравно, имали су и Французи свог аса на SPAD-у, који није знао за пораз. SPAD није требало да се упушта у блиску борбу (dogfight) са Dr I, већ је требало да искористи своју велику брзину да прође кроз групу оборивши одабрани авион и да се опет са веће даљине усмери на неки авион и обори га, али никако да се не упушта у dogfight са Dr I, који је имао мањи радијус заокрета, али је био знатно спорији од SPAD-а. Иначе, триплан Dr I, није био лак за летење, како се то обично веровало.

Као што смо споменули, немачка индустрија је све време рата радила на новим типовима ловаца. Немци су ко-

начно успели да пројектују нов тип ловаца за кога су веровали да ће надмаши све савезничке ловце. Био је то Fokker D VII, који је стварно спадао међу најбоље ловце у Првом светском рату.

Ипак, његова производња је закаснила и он није у већем броју могао бити испоручен у време велике немачке офанзиве марта 1918. године. Због тога је већина од 80 немачких Jastas јединица била опремљена ловцима Albatros DV, Pfalz DII и Fokker Dr I трипланом.

Fokker D VII прво је имао мотор Mercedes DIII од 160 КС са воденим хлађењем и након исправљања неких грешака у конструкцији он почиње са летењем почетком 1918. године. Други прототип, као и пробна серија, имали су мотор Austro Daimler од 200 КС и BMW IIIa од 185 КС. Наоружан је са два синхронизована митраљеза од 7,92 mm, а почео је стизати на фронт тек у априлу 1918. и убрзо се показао као један од најбољих немачких ловаца у Првом светском рату. Иначе, била је то аеродинамички добро компонована конструкција двокрилица, а аеропрофили крила нису били само закривљена равна плоча, него прави аеропрофили развијени по теорији Жуковског са модификованом излазном ивицом. Такође, као двокрилац није имао велики број упорница са много жица, а команде лета су му биле ефикасне. У том погледу био је далеко модернији него, на пример, SPAD који је имао исте аеропрофиле крила као авиони из 1914. године, са гоми-

лом упорница и жица. Због тога се Fokker D VII, уз даља побољшања, задржао у наоружању многих земаља до 1928. године. Иначе, са основним мотором од 160 КС постигао је брзину од 187 km/h на висини од 1.000 метара, што је било испод перформанси нових серија SPAD-а и њему је одговарао мотор од 185 до 200 КС.

Немци нису имали много користи у својим офанзивама 1918. од тог авиона јер се појавио у малом броју на фронту. Немачка офанзива започела је 21. марта, а на страни савезника код Британаца изненађење више није било тако драстично као приликом напада 1917. године. Наиме, Британија је већ имала велики број ловаца Camel, а на сцену ступа и нови британски ловац, производ 'Royal Aircraft Factory', S. E. 5a.

S. E. 5a. је имао мотор Hispano Suiza V-8 од 200 КС са воденом хлађењем, а наоружан је са једним синхронизованим митраљезом Vickers од 7,7 mm и једним митраљезом Lewis, смештеним на централном делу гор-

њег крила, а носио је и четири мале бомбе од 18,6 килограма. Са тако јаким мотором постигао је брзину од 220 km/h, уз трајање лета до три часа. Био је то коначно један добар ловац произведен у 'Royal Aircraft Factory'. Код Француза постојала је добра спрега између одличног брзог ловаца SPAD S XIII и Nieuport 17 и Nieuport 27, са врло добрим маневарским способностима. Те летелице користила је и Велика Британија.

Када су Немци отворили баражну артиљеријску ватру 21. марта, Sopwith Camel су директно напали митраљеском ватром посаде немачких артиљеријских јединица, а затим и пешадију у наступању. Овога пута су британски ловци учествовали не само у борбама у ваздуху него су прецизно нападали положаје немачке копнене војске уз јако ометање артиљеријске припреме. Такође, и њихови експертски пилоти, 'асови', ступају са малим закашњењем на сцену. Тако је 24. марта капетан Тролоп (J. L. Trollope) поставио нови рекорд оборивши сам шест немачких авиона у једном дану.

Нешто касније, канадски пилот са авионом Sopwith Camel, капетан Браун (Brown), оборио је црвени Fokker Dr I у коме је погинуо чувени 'Црвени барон', Манфред фон Рихтхофен. Авион је пао унутар савезничких линија, а 'Црвеног барона' је сахранио, са свим војним почастима, 3. сквадрон Аустралијског ваздухопловног корпуса, 22. априла 1918. код места Бертангле. 'Црвени барон' је имао 80 ваздушних победа, што ће остати упамћено као највећи број ваздушних победа у Првом светском рату".

Противофанзива

„Амерички ловачки сквадрон стигао је у фебруару и марту 1918. године и почели су са првим борбеним летовима 15. марта 1918. године. Американци су прво требали да лете на Nieuport 28, али нису били задовољни њиме, као ни Sopwith Camelom. Коначно су добили SPAD S XIII, један од најбољих ловаца у Првом свет-

ском рату. Током лета и јесени 1918. године они почињу са својим истакнутим пилотима ловцима низати победе у ваздушним борбама.

У то време Немци су јако исцрпљивали своју копнену војску у офанзивама, што не значи да нису имали још увек снажне ваздухопловне снаге са врло добро увежбаним посадама. У погледу ловачких дејстава, са великим бројем борбених јединица уз брзо освајање локалне ваздушне превласти, били су изнад свих савезничких ваздухопловних снага.

Августа 1918. копнене снеге Велике Британије започеле су своју велику офанзиву у Фландрији и претрпеле велике губитке. Ситуацију је опет поправила својим дејством авијација, да губици не буду још већи. Сва авијација, укључујући ту и ловачке сквадроне, потпомагала је офанзивне акције копнене војске. То су били сквадрони са ловцима S.E.5a, Sopwith Camel, којима се прикључује и нови Sopwith Dolphin, који нису вршили само ловачка дејства, него су нападали и трупе на земљи, укључујући ту и артиљеријске положаје, чиме су ометали њихов рад.

На француском делу фронта започела је противофанзива 18. јула 1918. и француска Aéronautique Militaire је пре тога јако концентрисала своје снаге и кренула у напад. Код Француза је дошло до потпуне стандардизације ловачких ескадрила са много нових SPAD S XIII. Французи су такође имали свог 'аса' равног 'Црвеном барону', био је то Фонк (Fonck), који је поред великог броја ваздушних победа успео да обучи и много пилота за оптимално коришћење ловаца SPAD у ваздушној борби. Наравно, спремна је била и бомбардерска авијација, као и авион за подршку са Brequet 14.

Aéronautique Militaire имале су у том моменту на фронту 2.800 авиона, а за четири месеца та бројка ће нарасти на 3.222 авиона. Био је то почетак финалне фазе рата и савезници су имали потпуну превласт у ваздуху, бројчано и по квалитету ловаца. Као и Французи, и Британци су своје искусне пилоте једно време повлачили у позадину да у пилотским школама уче нове пилоте посебним поступцима ловачке

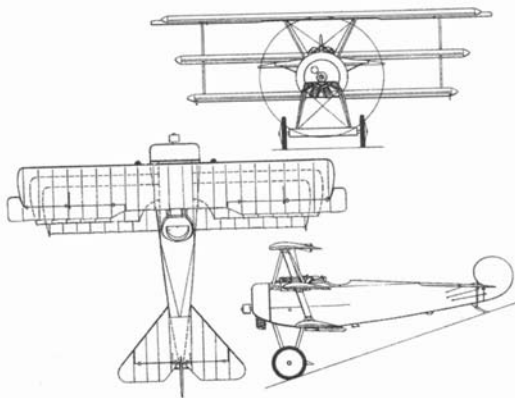

Авион шпрокрилац
трипа Fokker Dr I



авијације, па да с њима крену на фронт као командири ескадрила.

Машал Фош, сада у противофанзиви, није ишао само на исцрпљивање немачких копнених снага већ је уз обилну америчку помоћ, која се састојала од тешке артиљерије и обиља муниције, био у стању да на одређеним секторима фронта пробије дубоко ешелонирану одбрану и зада Немцима ударце од којих се више нису могли опоравити.

Немци су се и даље уздали у своје Jagdgeschwader и основали су четири JG под командом Е. Шлајка (Eduard von Schleick), који је своје високо одликовање Pour le Mérite добио годину дана раније и имао је 35 ваздушних победа. Чак и током последњих месеци рата добро увежбани „летећи циркус“ наносили су савезничком ваздухопловству још увек велике губитке. Када су америчке копнене снаге започеле свој напад 20. септембра, немачке ловачке снаге само од Jagdgeschwadera 2 уништиле су 89 америчких авиона свих врста у два дана.

Американци у почетку нису имали довољно борбеног искуства, али су њихови пилоти ловци брзо учили и стицали борбено искуство, те су за кратко време почели постизати добре резултате у ваздушним борбама”.

Авиони који су касно стигли

„Септембра 1918, када су британске ваздухопловне снаге добиле нови назив и организацију, RAF (Royal Air Force), почињу примати новог ловца Sopwith Snipe, који је развијен на основу успешног ловца Sopwith

Camel. Мали број ловаца Snipe стигао је на фронт, али је тај успешни авион служио више година у многим земљама после Првог светског рата. На њему су летели искусни пилоти и мајор Н. Баркер, ради стицања искуства, на новом авиону патролирао је са њим високо изнад места Форе де Мормал 27. октобра 1918. године. Одједном је био увучен у борбу са око 15 непријатељских ловаца. У дуготрајној борби био је озбиљно рањен, али је успео да обори четири непријатељска ловца од којих су три били Fokker D VII, да би се са оштећеним авионом принудно спустио унутар британских линија. Остао је жив и добио високо одликовање за овај подвиг – Крст Викторије.

Слично британском Snipe и немачки Fokker D VIII нови висококрилац – парасол са малим бројем упорница није стигао на фронт у већем броју, али је то био најбржи ловац са врло добром маневарбилношћу, али је био недовољно развијен и имао је структуралне проблеме. Иначе, био је за 16 km/h бржи од Sopwith Snipe. Пошто је Fokker D VIII стигао на фронт прекасно, Fokker D VII био је тај немачки ловац који је уливао највише поштовања код савезничких пилота ловаца.

На француском фронту маршал Фош из дефанзивно-офанзивних битака прелази све више у офанзивне битке. Немачке копнене снаге биле су на ивици потпуне исцрпљености. Када је на француском фронту 18. јула 1918. започета једна таква добро пла-

нирана контраофанзива, француско ваздухопловство излази са концентрисаном великом масом авиона. Извршена је потпуна стандардизација међу ловачким ескадрилама и било је ту 49 ескадрила SPAD S XIII, које су биле подређене, то јест, повезане са другим врстама авијације и десет самосталних за самостална ловачка дејства. Сада су ловци налазили у великој маси са ескадрилама ешелонираним по висини, а свака је имала тачно одређен задатак. Ту Немци са својим JG и „летећим циркусима“ нису могли више да учине много.

Ако је нека француска ловачка ескадрила штитила, на пример, ескадрилу Breguet 14, која је нападала немачке трупе на земљи и Немци би се устремили на те ловце који су штитили Breguet 14, одмах би их напала ескадрила ловаца, која је чекала на већој висини и ту Немци нису више ништа могли да постигну. Коначно, на француској страни није био у питању само велики број ловаца, него су то били SPAD XIII – најбржи ловци у том рату, а Fokker D VII није стигао у неком великом броју на фронт. Једноставније речено – да се и сам „Црвени барон“ дигао из гроба не би више могао учинити много. Коначно, треба поменути да је на француској страни био Рене Фок који, додуше, није свој авион обојио у црвено, али је зато био исто тако ефикасан као и „Црвени барон“. Он сам био је неадмашан стрелац и с рафалом од пет метака обарао је непријатељски авион поготком у пилота или у мотор.

Немачке снаге једноставно су исцрпили своје могућности. У самој немачкој владала је општа несташица, посебно хране. Морал у војсци био је низак, нарочито након што је пала Хинденбургова линија утврђене одбране. У октобру 1918. једино ратно ваздухопловство још није било исцрпљено, али оно само ништа није могло учинити за спас Немачке. Коначно, 11. новембра отпочели су преговори о миру и тиме се Први светски рат завршио”. ■

(Наславиће се)

Златко РЕНДУЛИЋ



Производ „Royal Aircraft Factory“, авион S. E. 5a

Специјални прилог 113

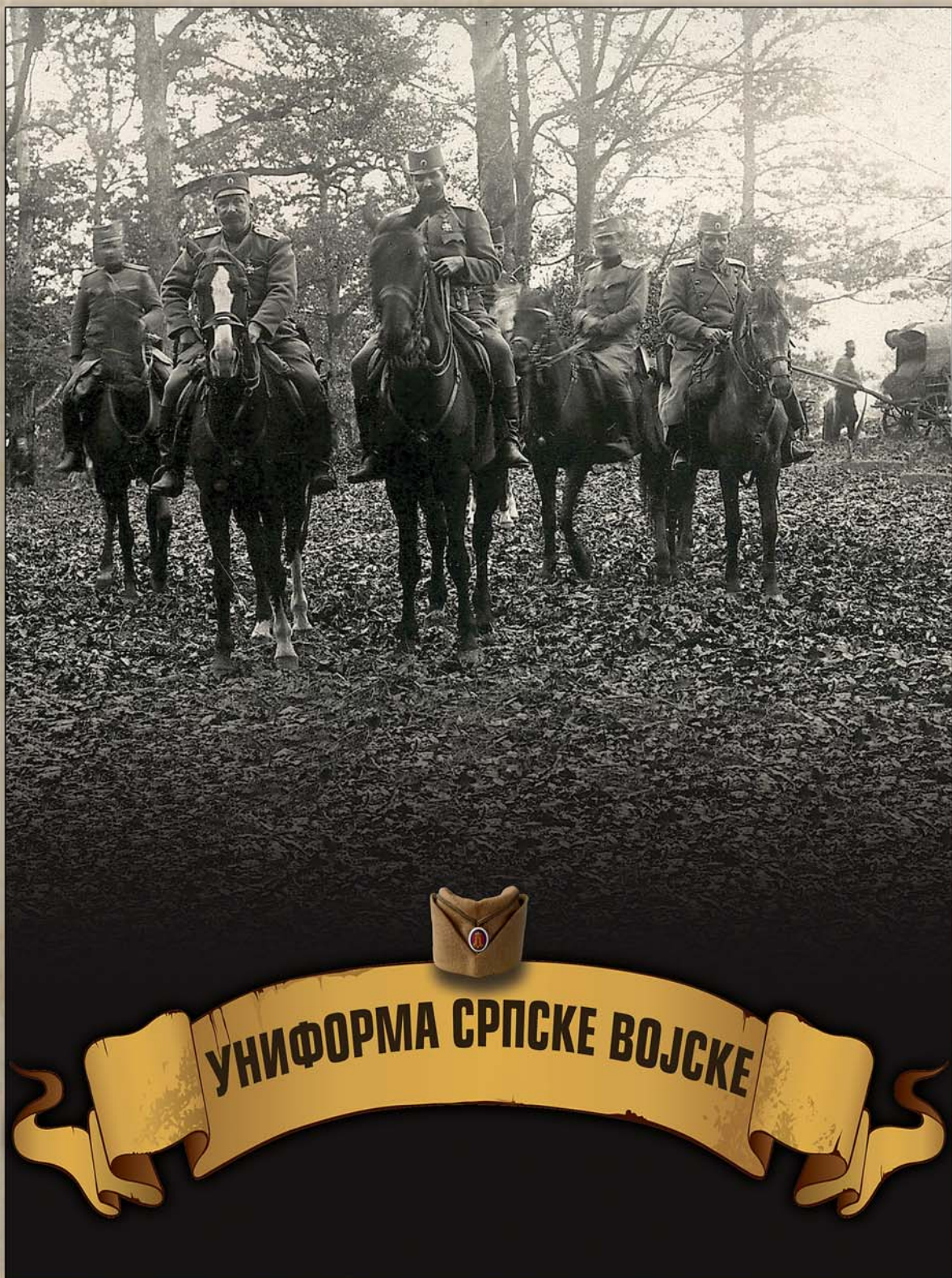

УНИФОРМА СРПСКЕ ВОЈСКЕ

По шајкачи



ПИШЕ Душан БАБАЦ

Ратна, радна и парадна, униформа српског војника није се у многоме разликовала од одела које је у миру носио готово свакодневно. Модел униформе из 1908. године, прослављен је српским победама у балканским ратовима и Првом светском рату.

су нас препознавали

Назив, односно појам униформе, униформисања, изведен из латинске речи која значи исти, једнаког облика, једнородан – до нас је стигао из француског језика у 18. веку. Тако данас појам униформа претпоставља једнообразно, истоветно, прописима одређено одело припадника неке службе или формације. Иако униформисање војних јединица потиче из 17. века, може се сматрати да је одевање одређених друштвених група, одевених професијом или тек потребом да се разликују, у посебну врсту или модел одеће, забележено много раније, још у почетку модерне цивилизације, када се јавила потреба за групном или колективном идентификацијом. Од увођења ватреног оружја и професионалних, плаћеничких војски, потреба за униформисањем и разликовањем сопствених трупа, видљивих и са знатно већег растојања, добија и животну важност.

Изглед српске војске и њене униформе периодично се мењао током читавог 19. и почетком 20. столећа, углавном пратећи европске токове и утицаје. Свакако најснажнији утицај на изглед српске униформе имале су оне европске силе са којима је Србија одржавала најживље односе или оне које су представљале узор у војном или политичком погледу. Како су се мењали међусобни односи снага великих сила на европском континенту с једне, али и смењивале династије у самој Србији, с друге стране, тако су се мењали и преовлађујући утицаји на одевање српског војника. Треба истаћи да ти утицаји никада нису дословно копирани у изради српске униформе, већ су увек прилагођавани нашем духу и материјалним могућностима државе. То је најчешће резултирало једном скромнијом и сведенијом, а врло често и практичнијом формом униформе која је задовољавала потребне стандарде.

И хајдуци се униформисали

Први примери посебног војничког одевања, једнообразног, на овим просторима датирају од турског доба, односно из времена ратова између Аустрије и Турске. Тада су српски добровољци у аустријској војсци, познатији као фрајкорци, међу којима је, у своје доба, био и Карађорђе, носили аустријску униформу и тако стекли прва сазнања о униформисању и потреби једнообразја. Пошто се, по избијању Првог српског устанка и првих победа над турском регуларном војском, међу српским борцима, тада претежно хајдуцима, почео осећати дух војничког заната, било је логично да се развије и свест о потреби униформисања. Пошто је Русија, тих устаничких

година, била ратни савезник Србије, њен утицај био је пресудан и на изглед и опрему војске.

У другој половини 19. века, за време владавине кнеза Александра Карађорђевића, током модернизације српске војске, на њено одевање највећи утицај имале су Пруска и Русија. Тада је у одевање уведена плава, народна боја униформе да би за време кнеза Михаила и припрема Србије за нове ратове против Турака, регуларна војска била више налик на аустријски и руски узор. Народна војска, која ће ускоро бити и угашена, била је одевена у стилу народне ношње, са све гуњевима, чакширама, опанцима... Регуларна војска убрзо добија и регуларну капу по аустријском моделу, названу шајкашка. Од ње ће, бар по имену, настати славна шајкача.

Војном уредбом о реорганизацији и трансформацији војске, донетом 1870. године, дотадашња сликовита и шарена униформа, препуна детаља и украса, замењена је знатно једноставнијом, примеренијом професији, народу и држави чији је припадници носе. Та промена омогућила је да иста униформа, с не тако много измена и прилагођавања у наредним деценијама, потраје до после Првог светског рата. Управо ту униформу, дотеривану последњих година 19. века, затим око 1900. године и, на крају, усавршену 1908. године, српски војник прославио је у балканским ратовима, на Церу и Колубари и у пробијању Солунског фронта.

Прописом из 1908. године, за војне униформе одређена је сивомаслинаста боја, која ће касније бити основ и за обликовање униформе војске нове југословенске државе, 1918. године. У Први светски рат српска војска ушла је у поједностављеној униформи маслинастосиве боје, која је ситним детаљима одавајала више чинове од нижих. Тај тренд у одевању војника увеле су многе европске војске на почетку 20. века, а Србија је била међу првима. Поједностављивање униформе уједно је симболисало и изједначавање ратника на бојном пољу. Такво изједначавање официра, подофицира и војника, чија се униформа све више разликовала само по еполетама или ситнијим детаљима, било је узроковано не само потребом да се командни кадар на ратишту што теже уочи, већ и омасовљавањем и поједностињем серијске производње униформи.

Униформа коју је српска војска добила 1908. године била је управо таква, с малим разликама између виших и нижих чинова. Српска униформа се од других разликовала по капи, односно шајкачи, која је током Првог светског рата постала препознатљив симбол српског војника, српске јединице. Шајкача је красила баш сваку српску главу на Крфу и током пробијања Солунског фронта, мада није била у потпуности

иста код официра и војника. Официрска шајкача је била тврда са сунцобраном и кокардом, док су имале и подбрадник, а при врху шајкаче златни ширит.

Крајем 1900. године донет је нови указ о изменама и допунама у униформи српске војске којим је потпуно промењен изглед парадне униформе. Калпак је остао парадна, а шапка свакодневна капа официра и подофицира. Дотадашњи једноредни мундир официра замењен је мундиром пруског узора, са два реда дугмади, по шест у сваком реду. Мундир је био црн за ђенералштабне и санитаретске, затворенозелене боје за инжењеријске, отвореноплав за коњичке, голубије боје за пешадију, а угаситоплав за остале официре и питомце Војне академије. Не задуго, јер је већ 1908. године усвојена нова велика промена. Донет је нови пропис о униформи војске, којим је уведена заштитна – сивомаслинаста службена униформа, чиме је фиксирана слика српског војника за наредну, ратну деценију.

Нова измена у парадној униформи официра урађена је 1911. године. За све родове војске, изузимајући коњицу и генерале, прописан је дворедни црни мундир – по дотадашњем кроју, чиме је укинута разликовање родова по боји мундира, а калпак је добио већу висину и гајтане сличне гардијским.

Одећа
за официре



Свечана (парадна) одећа

Свечану одећу официри српске војске носили су само ван строја, током општенародних празника, при појављивању пред Његовим величанством краљем, када полагају заклетву, кад присуствују заклетви војника, кад њихова команда или установа слави, на забавама које официри приређују у част владара или чланова његовог Дома или кад се нарочито нареди.

Калпак је од црног астрагана, висине 115 mm, а за војводе и генерале од белог астрагана. Теме је од мундирске чоје, округлог облика, нешто ниже од горње ивице калпака (астрагана). Калпак је изнутра, при дну, постављен танком кожом, ширине око 40 mm, а остали део свилом. Напред, иза кокарде, а на унутрашњој страни астрагана, налази се кожом опшивено лежиште,

за држак перјанице. На предњој страни калпака је тробојна, метална, емајлирана кокарда са жутим, металним краљевим монограмом. Овалног је облика, висине 38 mm, а утврђена је на сребрној испупченој розети. Кокарда се намешта тако да горња ивица розете буде у висини горње ивице астрагана. На предњој страни, осим кокарде, налази се плетеница од танког, златног или сребрног гајтана у ширини 17 mm и још два златна или сребрна гајтана дебљине по 5 mm. Крајевима плетеница и гајтана утврђују се с обе стране кокарде (више слепоочница) тако да доњи гајтан, правећи плетеницом полукруг, досеже до близу доње, предње ивице астрагана. Горњи гајтан је овлаш затегнут. На крајевима плетенице су розете од танког златног или сребрног концца.

Перјаница је од белог чапљиног перја. Она је права, при дну ужа, а при врху шира и равна. При дну чапљиног перја, у висини од око 60 mm, налази се бело нојево перје; испод њега је чаурица у облику жира, оплетена златним или сребрним ширитом, која је натакнута на држак (дужине 120 mm) од двогубо савијене јаке жице. Целокупна дужина пер-



Калпак



Генералштабни официри



јанице са дршком износи 410 mm. Код војвода и генерала, чапљино перје је бело, плаво и црвено и измешано, а нојево перје је дугачко око 70 mm. Мундир је код генералштабних, пешачких, артиљеријских, коњичких и инжењеријских официра од црне чоје, а код свих осталих од загаситоплаве (индиго). Израђен је „на струк“ са два реда металних, пуних, пупчастих дугмади, пречника 22 mm, по шест у сваком реду, а закопчавају се за одговарајуће рупе на мундиру. Дугмади су на прсима мало више размакнута но у струку. Дужина мундирских пешева је од 320 до 350 mm. Рукави досежу до доручја, а израђени су са привидним нарукављем, од чоје од које је и мундир, дужине око 150 mm. Одозго, на средини рамена, пришивена је попречно по једна пантљика (латица), сребрна или златна, ширине 16 mm, опшивена испуском којом и мундир. Испод латице провлаче се свечане нараменице. Јака је висока 40–60 mm, разрез је прав и изнутра има две до три копче; оперважена је испуском дебљине 2 mm, од чоје која је исте боје као јака. Код свих официра је од кадифе и то: код генералштабних отвореноцрвене; код пешадијских затвореноцрвене; код артиљеријских црне; код коњичких затвореноплаве; код инжењеријских вишњеве; код интендантских затворенозелене; код санитетских мрке (браон); код судских труловишњеве и код ветеринара отвореномрке (браон) боје. Увек је закопчана и изнад ње се види бела ивица крагне. Позади на пешевима, између поставе и пешева, налази се по један џеп, а споља на мундиру (позади) су преклопци (привидни џепови), сваки са по три дугмета, као и она спреда. Напред су пешеви мундира, и то горе и са стране, оперважени чојаном испуском, ширине 2 mm, боје јаке мундира (код артиљеријских официра црвено), а тако исто преклопци (привидни џепови), задњи горњи пеш и нарукавље. Поставе је од појаса до доле црвена.

За војводе и генерале, у оквиру велике и свечане одеће, рађен је и мундир од гаранс чоје, са једним редом дугмади, којих има седам. Јака и нарукавље извезени су златним, жировим венцем, а испуске су од отвореноплаве чоје. За малу свечану одећу, мундир је од црне чоје, а испуске од отвореноплаве чоје.

Свечане нараменице (еполете) имале су дршку дугачку 90 mm, широку 52 mm, при врху на крајевима засечену. Дршка је од златног или сребрног ширита и оперважена, горе



Краљ Петар у свечаној униформи

и са обе стране, ширитом (златним или сребрним) ширине 16 mm. Горе је метално (жуто или бело) испупчено дугме са узаном дугачком пантљиком, да би се нараменице утврдиле за мундир. Поље свечаних нараменица је од златне или сребрне тканине. Унутрашња попречна ширина круга је 90 mm, а уздужна 62 mm, спољна попречна ширина је 120 mm, а уздужна 90 mm. Ивица круга опточена је златним или сребрним оковом у виду полумесеца. Нараменице су одоздо постављене чојом боје испуске мундира која је



око дршке испуштена за 1 mm, а код нижих официра још и око круга нараменица за 2 mm. Код виших официра, око круга нараменица има танких, раздвојених реса, златних или сребрних, дужине око 90 mm. На нараменицама су назначени чиновни са звездицама, као и на нараменицама код празничног мундира. Звездице су у пољу круга нараменица. Више звездица је код санитарских официра емајлирани црвени крст 18 mm у квадрату, а код ветеринара Ескулапов штап. Војводе и генерали имају златне нараменице, као за више официре, само су нешто веће, а ресе су дебље и спојене.

Појас (ешарпа) је од тробојне (црвено, плаво, бело) сребрне траке, ширине 45 mm, подељене на седам равних



Артиљеријска свечана униформа

делова: четири бела, а три плаво-црвена. Плаво-црвене бразде су вертикалне и одвојене белим браздама, које иду по дужини појаса. На једном крају је сребрна плоча (пафта) на којој је утврђен златан грб Србије. Плоча је мало испуштена, стране су дугачке 50 mm, а углови су мало засечени. Појас је постављен чојом боје јаке мундира, која је с обе стране, по ширини, испуштена као испуска, за 2 mm (код артиљеријских официра црвена).

Панталоне су подешене за ципеле, обичног кроја; одоздо су црне потпетице (штруфне). Код генералштабних и коњичких официра су од гаранс чоје, а код свих осталих од црне чоје. Код нижих официра са стране су испуске ширине 3 mm, а код виших исте испуске и дупли чојани лампаси ширине по 40 mm. Код генералштабних официра лампаси и испуске су од црне, код коњичких од загаситоплаве чоје, код артиљеријских од црвене чоје, а код свих осталих од чоје боје јаке мундира. Панталоне за војводе и генерале су од црне чоје са златним лампасима, ширине 40 mm, и испуском од отвореноплаве чоје.

Рукавице су од беле коже (јеленске и гласе), ципеле су од црног лака или црне коже, дубоке и једноставне. Мамузе су поникловане и утврђене за штикле.

Празнична одећа

Празнична одећа носи се само ван строја, недељом и празником, а може се носити и радним данима кад се посећују славе код команди и установа, на погребима и парастосима војних и грађанских лица, на причешћу, на забавама и игранкама и то са белим рукавицама.

Шапка је од мундирске чоје, са бортом од кадифе боје јаке на мундиру, ширине 50–55 mm. По горњој ивици борта а и испод њега је испуска од чоје од које је и шапка. Шапка за војводе и генерале је од гаранс чоје, а борт и горња испуска од отвореноплаве кадифе, док су средња и доња испуска од гаранс чоје. Пречник горњег дела шапке шири је од доњег дела за 70–85 mm, а има унаоколо испуску од чоје боје јаке на мундиру (код артиљерије црвено). Сунцобран је црн, лакован, повијен на ниже, а доња ивица је пресована. Подбрадник је од црне лаковане коже ши-



Артиљеријска свакодневна униформа

рине 10 mm. Утврђен је око крајева сунцобрана са два врло мала метална дугмета. Напред на борту је кокарда као и код калпака, али без розете.

Летња шапка – официри имају права да лети носе ван строја још и летњу шапку од беле кончане тканине, истог облика као и чојана. Сунцобран и подбрадник су од белог целулоида.

Мундир чојани је исти као код празничне униформе. Лети официри могу да носе, сем чојаног, још и летњи мундир од белог пикета или сиве вунене тканине, који су истог кроја и облика као и чојани, али немају испуске. Дугмета су као на чојаном. Летње одело се носи од 1. априла до 1. октобра и може се комбиновати са празничним чојаним оделом, али не и са свечаним.

Нараменице (еполетушке) су за мундир тврде, израђене од златног или сребрног ширита, дужине према раменима. Код нижих официра има два ширита, ширине по 20 mm, који су растављени један од другог за 10 mm, па састављени кадифом боје као јака. Код виших официра ширити су једноставни, ширине 54 mm. Нараменице су пришивене на чоји боје као што је јака, тако да ова прелази за 2 mm, као испуска (код артиљеријских официра испуска је црвена). Горје, на угловима, нараменице су мало засечене. Одмах испод горњег краја налази се метално, пуно дугме, пречника

Коњичка свакодневна униформа

Коњичка свечана униформа



Краљ Петар у командантској униформи

12 mm (жуто или бело) са узаном пантљиком, да би се нараменице утврдиле за мундир. На свакој нараменици су звездице које означавају чинове и то: пуковника и капетана друге класе по три, код капетана прве класе по четири, код потпуковника и поручника по две, а код мајора и потпоручника по једна. Две се ређају једна поред друге, три у купу са основом унутра, а четири унакрст. Звездице су златне на сребрним нараменицама, а златне на сребрним нараменицама. Официри по трупама на нараменицама носе бројеве својих трупа: у пешадији, коњици и пољској артиљерији (арапском цифром) свога пука; у брдској артиљерији римске бројеве свога пука; официри железничке чете носе железнички знак (точак са крилима), а остали видови инжињерије знаке по утврђеним цртежима. Бројеви и знаци су метални, пресовани, боје звездица. Дужина бројева је 25 mm. Нараменице за војводе и генерале су у облику плетеница, састављених у виду троструког златног гајтана дебљине 10 mm. Плетеница је одоздо постављена отворено

плавом чојом. Генерали немају звездица, а војвода носи зеленог двоглавог белог орла са круном.

Ађутанти дејствителни, почасни и ордонанс краљеви официри на еполетушкама, осим звездица, имају и монограм краљевог имена, кован златан на сребрним, а сребрн на златним. Санитетски официри имају осим звездица и Ескулапов штап.

Инжињерија и авијатика

Према Уредби о одећи Српске војске, Ф/А Бр. 1408, од 4. фебруара 1911. године, у члану 21. предвиђа се да особље инжињерије, којој је придодато ваздухопловство, у првом периоду настанка и развика носи на нараменицама (еполетама или еполетушкама) знак вида инжињерије, према приложеним цртежима. Знак је метални, пресован, смештен између округлог дугмета на нараменици, ближе овратнику и звездица које означавају чин. Знаци за ваздухопловце (балонисте) и голубију пошту појављују се као цртеж тек у прилогу „Службеног војног листа“ бр. 3, од 1. фебруара 1912.

године. Такође, одредбама Уредбе о одећи Српске војске, од фебруара 1911. године, било је предвиђено да и припадници војног санитета, војни апотекари и ветеринари, као и понтонири и војни железничари, носе на нараменицама уз ознаке чина и металне знаке струке.

Првим борбеним летовима изнад Скадра 1912. године, у којима је Србија поднела прву жртву (Михаило Петровић), наговештен је нови вид војске – „авијатика“ (авијација). Осим летачке одеће, официри и подофици-



Парадна униформа генерала

ри авијације нису имали посебну униформу него су носили одело рода оружја из кога су дошли. Да су српски авијатичари имали прописане ознаке своје струке и рода у раним ратним операцијама, као што је она под Скадром у пролеће, сведочи чињеница да је и први српски дипломирани војни пилот и прва ратна жртва нашег ваздухопловства, наредник Михајло М. Петровић, на својим нараменицама, поред ознаке чина (три звездице), носио и авијатичарски знак.

Одећа за ађутанте и ордонанс официре на двору

Ађутанти и ордонанс официри на двору Његовог величанства краља носе униформу свога рода војске или струке са следећим разликама. На свим нараменицама (еполетама и еполетушкама) изнад звездица носе краљев монограм, кован златан на сребрним, а сребрн на златним нараменицама. Теме калпака је код ађутаната од гаранс чоје, а код ордонанс официра од беле чоје. Шапка је код ађутаната од гаранс, а код ордонанс официра од беле чоје. Ројте (акселбендере) носе на десном рамену, редовно на мундиру, а у рату и на маневрима и на блузи. Трутни ађутанти такође носе акселбендере увек на блузи и на мундиру. Боја акселбендера је сребрна или златна у зависности од боје нараменица (еполете и еполетушке).



Шајкача је од белог сагелџуха облика као и чојана, само без исџусака, а са сунцобраном

Службена одећа

Службена одећа носи се у свим приликама у строју; у рату, на маневрима, ревијама, смотрама, дежурствима, рапортима и стражама. Иначе, сивомаслинаста униформа уведена је Прописом о униформи целокупне српске војске од 15. децембра 1908. Ф. А. №. 10158,11 Ф. А. №. 9241 од 10. октобра 1908. године у одељку „А. Одело за први позив народне војске“, у коме стоји да се „... свуда уместо: суроплаве, односно угаситоплаве, отвореноплаве, црвене (гаранс) и црне чоје, осим код Краљеве гарде и питомца Војне академије замени са – од чоје сивомаслинасте боје, с тим да прописане боје чоје за јаке на копоранима и латице на шињелима код појединих родова оружја и струка војске остану досадање, а све испуске да се укину“. Жута или бела (велика и мала) метална дугмета на овој униформи замењена су коштанним истих размера у боји основне чоје униформе. Указ је потписао краљ Петар, а као министар војни генерал Степа Степановић.

Шајкача је од чоје сивомаслинасте боје, са дуплим преклопцем, који је ушивен за доњу ивицу шајкаче до сунцобрана, а слободни крајеви спреда су засечени и закопчавају се копчама. Преклопци могу бити и постављени. На предњем крају шајкаче пришивен је сунцобран пресован од коже сличне боји шајкаче. Око горње ивице шајкаче, нижи официри имају испуску од чоје као испуске на блузи, а виши официри испуску од златног гајтана дебљине 5 mm. Код војвода и генерала, шајкача испод испуске имају златан ширитић ширине 10 mm. Напред преко саставка преклопаца, налази се кокарда, као и на шапки. Преклопци су тако израђени да се могу спустити доле у зимским условима, када штите врат и уши. Шајкача је постављена као и шапка, а израђена је по утврђеној мустри. Иако није предвиђено уредбом, издвајају се два типа официрске шајкаче, чврсте и меке форме. Такође, мимо прописа, честа је била и официрска шајкача без сунцобрана. Летња шајкача је од белог сагелтуха облика као и чојана, само без испусака, а са сунцобраном као код летње шапке. Носи се само у строју.

Војничка блуза која се користила у Великом рату скројена је још 1860. године. Њу одликује једноставан крој са скривеним копчањем од седам дугмади и четири нашивена џепа. Горњи џепови били су специфични због трокраких преклопака. Јака (крагна) блузе је била подигнута, а на њој су се нала-

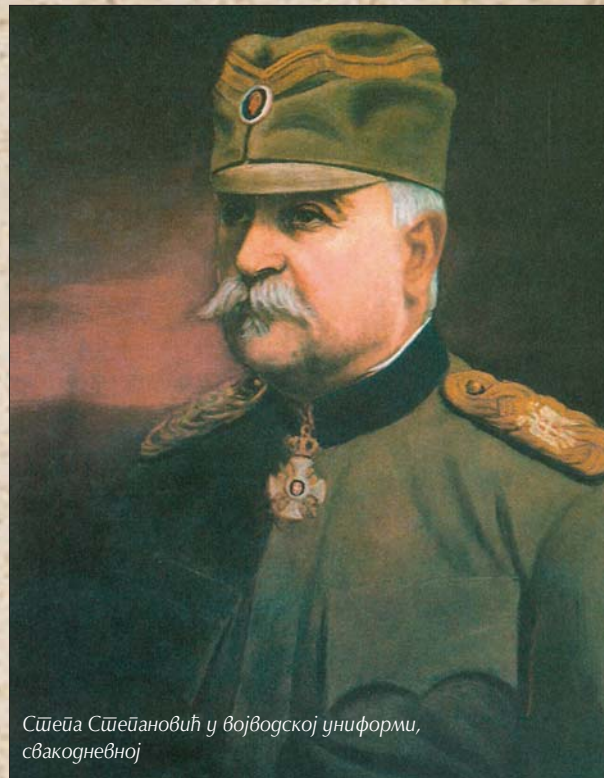

Степа Степановић у војводској униформи, свакодневной



Чојана шајкача



Официрска шајкача

Направљени су од исте чоје као и блуза, подешени према ширини џепова, а горња ивица је равна. Рукави досежу до доручја. Израђени су са привидним нарукављем, од исте чоје као блуза, дужине око 150 mm. Горња ивица нарукавља опшивена је испуском, ширине 2 mm, од чоје исте боје као јака. На раменима су нарамнице

зиле ознаке родова и струке. Без обзира на боју, овај практичан модел се задржава све до 1941. године.

Ситни детаљи на блузи правили су разлику међу војницима. На крагни се налазе нашивци који обележавају боју рода: црвени је обележавао пешадију, плави коњицу, црни артиљерију, мрки санитет, вишњев инжењерију. На рукавима официрске и војничке униформе налазе се испуске, а на нарукављу гајтан у боји рода. Још један детаљ по коме се разликују официри од редова су еполетушке, док имају војводске плетенице на еполетама.

Блуза чојана је од сивомаслинасте боје, без струка, а дугачка је до доње ивице рукава – кад се рука опружи. Напред се закопчава са осам дугмета, пришивених на десном пешу. Испод левог пеша пришивена је трака (пантљика) од чоје блузине, на којој су рупе за закопчавање. Напред и горе (на прсима) су џепови са преклопцем, на сваком пешу по један. Горња ивица преклопаца удаљена је од доње ивице јаке око 120 mm. Доле и са стране на сваком пешу има по један џеп са преклопцем. Ови преклопци су мало коси, а горња ивица удаљена је од доње ивице блузе око 230 mm.

(еполетушке) као на празничном мундиру. Јака је од кадифе и у свему иста као и на мундиру.

Ван службе, официри јашу увек у службеној одећи, али могу носити шапку уместо шајкаче. Данас су познате свега две сачуване официрске блузе српске војске – једна се налази у Београду у колекцији аутора и припадала је Живојину Т. Шумаревићу, а друга се чува у Александровском дворцу у Царском селу у близини Санкт



Летња униформа

Петербурга. Припадала је руском цару Николају II као почасном команданту 16. пешадијског пука. Разлог тако малом броју сачуваних примерака српске официрске блузе из тог периода треба тражити у чињеници да су српски официри своје униформе носили све до 1922. године, када је ступила на снагу прва уредба о оделу војске Краљевине СХС.

Нова блуза је била готово истог кроја, са основном разликом у боји. Уместо маслинастозелене је уведена сивозелена.

Летња блуза је од беле ланене или памучне тканине, са јаком од такве исте тканине, без нарукавања и поставе. Нараменице су као и на чојаној блузи. Крој је као и код чојане блузе.

Чакшире су од чоје сивомаслинасте боје, подешене за чизме или доколенице (гамашне), кроја полуфранцуског. Са стране су испуске, ширине 3 cm, од чоје исте боје као јака. Чакшире за војводе и генерале имају лампасе и испуске од отвореноплаве чоје.

Шињел је без струка, од чоје сивомаслинасте боје. Напред су два реда дугмета, у сваком реду по шест. Дугмета су бронзирана, боје шињелске, пуна испупчена, пречника 22 mm. Јака је од шињелске чоје, поврнута, а закопчава се дугуљастим, вуненим дугметом боје сличне шињелској чоји. На предњим крајевима јаке налази се по једна латица у облику копља, од кадифе као и јака на блузи, ширине 30 mm, а дужине 70 mm. Војводе и генерали имају златне латице. Близу горњег краја латица пришивено је по једно бронзирано дугме боје шињелске, пречника 12 mm. Рукави досежу, од прилике, до половине шаке када се рука опружи. На рукавима је нарукавање од шињелске чоје, поврнуто око 150 mm и одвојено од рукава. Са стране шињела има по један џеп са преклопом од шињелске чоје. Леви џеп је скроз прорезан због сабље. Позади, од струка на ниже, са обе стране, нашивени су привидни џепови од шињелске чоје. На горњем крају привидних џепова има по једно дугме као и на пешевима шињела за која се закопчава спона (шлингла) од шињелске чоје, ширине 80 mm. Шињел досеже до половине листова ногу, а подешен је тако да се може обући преко свечаних нараменица.

Код официра јашућих трупа, као и оних што врше службу на коњу, шињел може бити нешто дужи. Позади, преко средине, шињел је набран у две боре (фалте) почевши од доње ивице јаке, па до доњег краја шињела. Шињел је позади разрезан до близу појаса. На доњој страни разреза има пет малих дугмета, као и на латицама, а на горњој су страни, изнутра, рупице за закопчавање. Јака, пешеви, преклопи на џеповима, привидни џепови, спона, горње ивице нарукавања и горњи пеш на разрезу – опшивени су испуском, ширине 3 mm, од чоје као што су испуске на блузи.



Официрски шињели

Пешеви код нижих официра постављени су шињелском, а код виших официра црвеном чојом. Војводе и генерали имају поставу и пешеве од црвене чоје. На раменима су нараменице исте као на блузи. Постава на шињелу слична је боји шињела, а може бити и од коже (лисицине и сл.). Осим тог шињела, официри могу имати и лак шињел од сивомаслинасте чоје или импрегниране тканине, која не пропушта воду, израђен у свему онако као и шињел од те же чоје.

До данас је остао само један примерак официрског шињела, који је припадао артиљеријском мајору Милији К. Динићу и чува се у Војном музеју у Београду. Долама је још један облик горње униформе, која није била регулисана прописом али су је официри радо носили због своје практичности, наравно не у време највеће хладноће. Често се виђа на фотографијама.

Долама је увек са обореном јаком по шињелском узору, дужине три четврт, а срећу се модели са једним редом дугмета када има и горње и доње џепове са преклопцима по моделу блузе или на два реда дугмета када има само доње џепове са равним преклопцима код шињела али без испуски.

Огртач је кроја хавелока, а састоји се из доњег и горњег дела и капуљаче. Сва три дела израђена су од сивомаслинасте тканине која је споља гумирана. Једини сачувани примерак налази се у Историјском музеју Србије. Рукавице су боје сиве (грао) и то: плетене или кожане, а могу бити и постављене. Чизме су кроја уланског. Саре су тврде или полутврде и досежу до испод колена. Горња ивица саре је равна. Саре су од руског лака, а стопала од друге црне коже. На маневрима и у рату могу се носити чизме и од јухта. Доколенице (гамашне) су од мрке (браон) коже и носе се уз ципеле одговарајуће боје, дубоке форме. Своју ратну спрему официри су паковали у дрвене сандуке префарбане заштитном бојом, на којима су најчешће били исписани име и чин. У наређењима се, као саставни део војничког одела, спомињу и башлике (капуљаче). За војнике башлик је био од суре чоје, док су официри имали башлик од камиље длаке, по угледу на руску војску. Крајеви башлика су се провлачили испод нараменица, укрштали и задевали испод опасача, а сам башлик висио је позади за вратом. Добре стране овог дела одела показале су се за време ратова. О томе сведоче фотографије наших војника са башликом за време зимских месеци када им је баш користио.

Гарда

У Команду краљеве гарде, установљену 1901. године, ушли су дотадашњи гардијски коњички ескадрон, новооснована чета пешадије краљеве гарде и музика. Пешадија је популарно названа „телесна гарда“. Она је добила слич-



Некаг и саг

ну униформу као и коњица али другачије боје. Калпак је био сличан коњичком. Пешадијска атила је била голубије боје, а гајтани су били црни, док је код коњице још од 1859. године била тамнозелена са златним гајтанима. Чакшире су биле сличне коњичким, а чизме горе равне за разлику од коњичких које су биле хусарског кроја. Шињел гардиста био је боје атиле, а официри су носили шињел од беле руске чоје. Наоружање је било као у пешадији: српска брзометна пушка М. 99.

У исто време била је основана и музика краљеве гарде. Музичари су били обучени као пешадија гарде. Тамбур мажор је имао велики бели банделир украшен дуж крајева црвеном и плавом орнаментиком, а у средини је имао традиционални штит са државним грбом и жутим маљцама. Састав музике износио је 50 музичара. За гарду су биле предвиђене кратке пелерине, налик на оне које носе енглеска гарда и полиција, али изгледа да то одело није уведено. У службеној штампи налази се и препорука министра војног да музика свира најчешће наше маршеве и комаде, а од страних, само оне најбоље, и то у мањем броју.

Одећа за подофицире, капларе, значаре и редове

Одећа се састоји из шајкаче, блузе, чакшира, шињела, сабље, чизама, цокула (опанака) и мамуза.

Шајкача је од чоје сивомаслинасте боје, по облику је иста као и за официре, само нема испусака ни кокарде, а преклопци нису постављени. Лети, кад су јаке врућине, на задњем делу шајкаче може се прикопчати парче белог платна, које досеже до доње ивице јаке. Наредници и поднаредници свих родова војске и струка могу имати и шапку, која је кроја као и за официре, од сивомаслинасте чоје, са бортом и горњом испуском од чоје, од које су и латице на блузи, и кокардом без краљевог монограма. Шапка се носи ван строја и подофицири је сами набављају.

Блуза чојана је без струка, сивомаслинаста, изнутра за три четвртине дужине постављена поставинским платном, без испусака, а дугачка је до доње ивице рукава, када се рука опружи. Код јахаћих трупа блуза је краћа за 5 ст. Закопчава се са седам црних, коштаних, скривених дугмета. Напред и горе на прсима израђени су џепови са преклопцима, на сваком пешу по један. Доле са стране такође има на сваком пешу по један џеп са преклопцем, као и на блузи за официре. На раменима су нараменице, ширине око 60 mm, од чоје као и блуза, које су доњим крајем увучене и ушивене за рукав, а на горњем крају имају рупу ради закопчавања за дугме пришивено на рамену испод јаке. Дугме је велико, коштано, боје као и чоја. Трупе наоружане пушкама, имају испод десне нараменице, ваљак са гајком, од чоје боје блузине. Подофицири и редови у пешадији, коњици и пољској артиљерији носе на нараменицама бројеве (арапском цифром) свога пука, а у брдској артиљерији римске бројеве свога пука. Подофицири и каплари носе више звездица, а редови на средини нараменица. Бројеви су од жутог гајтана или масном бојом утиснути, дугачки 40 mm. Код подофицира, звездице су жуте (наредник има три, поднаредник две, каплар једну), намештају се као код официра, а набављају их сами.

Наредници имају бројеве од метала као код официра, а набављају их сами. Јака је од исте чоје као блуза, висине 50 mm. Разрез је спреда, прав и изнутра има две црне копче за закопчавање. Спреда на јаци је нашивена по једна латица дужине 100 mm, а висине као јака. Латице су од егализирајуће чоје и то: код пешадије затвореноцрвене (гаранс), код коњице затвореноплаве, код све артиљерије и пиротехничара – црне, код инжењерије вишњеве, код болничара мрке



Првопозивац



Српски војник са маузерком

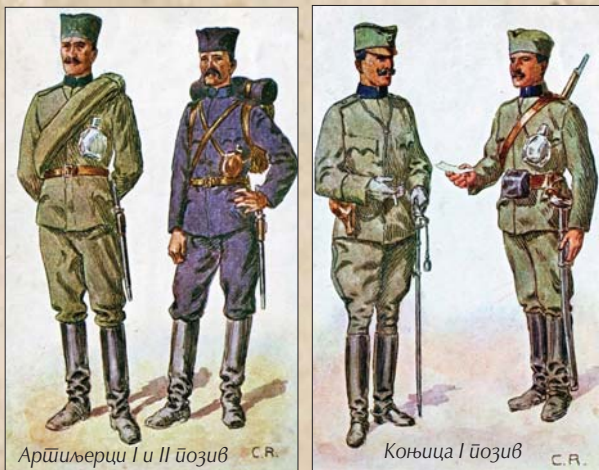

(браон), код муницијских колона и покретне артиљеријске радионице латице и униформа као код артиљерије, код мостових тренова латице и униформа као и код инжењерије, а код свих осталих одељења, латице и униформа су као код пешадије.

На основу фотографија из балканских ратова може се приметити да је првобитно војничка блуза имала доње преклопце џепова искошене под углом од 45 степени, овалне и са дримером за закопчавање на средини.

Оваква је и једина позната сачувана војничка блуза која се чува у Војном музеју у Београду. Блузе касније израде имале су и на доњим џеповима препознатљиве трокраке преклопце као и на горњим.

Летња блуза истог је кроја, размера и израде као и чојана, само што је од цвилика, без латица и поставе. Чакшире су за све родове војске и струке од чоје сивомаслинасте боје, подешене за чизме односно цокуле, а кроја полуфранцуског. Са стране имају џепове. Појас и тур су постављени.

Шињел је од чоје сивомаслинасте боје, по облику је исти као и за официре. На предњим крајевима јаке налази се по једна латица дужине 80 mm, а ширине 50 mm боје исте као латица на блузи. На шињелима наредника и поднаредника јака, пешеви, преклопци на џеповима, привидни џепови, спона, горња ивица нарукавља и горњи пеш на разрезу – опшивени су испуском ширине 2 mm од чоје боје латица. Сем тога, нарамнице на блузи и шињелу наредника оперважене су испуском којом и шињел, дебљине 2 mm. На шињелима каплара и редова нема никаквих испуски. Нарамнице и ваљци исти су као и код блузе. Шињел је постављен у рукавима и до струка, поставским платном.

Чизме досежу до испод колена на 80 mm. Саре су меке, а горња ивица је равна. Чизме су од викследера. Чизме носе: пољска, хаубичка и коњичка артиљерија (код градске и брдске артиљерије само они који врше службу на коњу), коњица, понтонири и возари – а сви остали цокуле. Цокуле су израђене од викследера и по утврђеној мустри. Опанци и каишеви израђени су од штављене коже, а носе се кад се нареди. Само је први позив добијао од државе целокупну војну спрему, оружје, муницију, обућу и комплетну нову сивомаслинасту униформу. Други позив носио је махом ранију плаву униформу, а трећи позив сељачко одело и, евентуално, као у доба књаза Милоша, само шајкачу и шињел од др-

жаве. Код коњице су такође веома често биле у употреби старе црвене чакшире. Практично, у оптицају је било све што је било на располагању. Резервни официри, који су били придодати пуковима другог и трећег позива, такође су, најчешће, носили старе плаве шињеле са новом сивомаслином униформом.

Данас су сачуване само једна војничка блуза и шињел (Војни музеј Београд) и ледна летња капларска блуза (Народни музеј Крагујевац).

На Солунском фронту

Уочи преласка преко Албаније српска војска била је смањена готово на половину оних снага које је имала пред непријатељску офанзиву октобра 1915. године. После опоравка и реорганизације на Крфу, српска војска формирала је шест пешадијских дивизија и једну коњичку. Пешадијске су биле груписане у две армије. Срби су у јулу 1916. године упућени на Солунски фронт, где су заузели своје место у распореду савезничких снага: Француза, Енглеза, Руса, Италијана и Грка који су придобили касније. Знатан прилив добровољаца из разних југословенских крајева под Аустроугарском и из Америке, око 19.000 људи, попунио је проређене редове српске војске која је имала великих губитака приликом офанзиве 1916. и заузела Битоља.

После искрцавања српске војске на Крфу, опоравка од глади и напора, започело је убрзо занимање по родовима оружја, пријем новог наоружања и спреме француског и енглеског порекла. Униформа је била махом француска, али поједини пукови имали су и енглеску униформу. Француска униформа М 1915, тзв. „bleu horizon“ (блу хоризонт), уведена је после великих губитака које су Французи претрпели 1914. године, услед неприлагођености дотадашње, врло видљиве униформе ратним условима. Француска блуза била је веома једноставна: имала је усправну јаку, пет округлих дугмета, два хепа са стране, а са обе стране, иза џепова, била је расечена („шилиц“). Француске колонијалне трупе добиле су униформу истог кроја, али је она била „каки“ боје. Чакшире су биле сличне нашим. На ногама су пешаци имали ципеле и увијаче, а јахаће трупе ципеле и кожне гамашне које су се закопчавале са стране са четири пређице.

Енглеска униформа била је сасвим друкчија. Блуза војника имала је положену јаку и истурене џепове, два на грудима, два на пешевима и нарамнице, које француска блуза није имала. Знаци чина, еполетушке и звездице, носиле су се као и на старим српским униформама. Енглеска ратна униформа М 190333 Енглези су међу првим војскама у свету увели униформу заштитне боје 1903. године, а Србија је исто то учинила већ 1908, знатно раније од неких великих војних сила, као што је рецимо Француска.

Новина је био шлем француског типа „адриан“ М 1915, „каки“ боје са српским грбом на предњој страни. То је био двоглави орао са круном на чијим грудима се налазио штит са огњицима, висине 7,5 cm, а ширине 3 cm. Српска војска у Бизерти имала је летње француске блузе и тамне увијаче. На појединим фотографијама могу се видети српски војници како носе и америчку летњу униформу, из чега се може



Дейшаљ- официрски знак



Дейшаљ- са крагне



Дейшаљ



Официрски знак



Шлем француског типа „адриан“ М 1915

закључити да је одређена количина ових униформи такође била у употреби.

Изузетак представља један једини до сада познати сачувани примерак српског шлема у боји „bleu horizon“, који се налази у једној приватној збирци. У ретким случајевима српске јединице опремане су и платненим навлакама за шлемове. Без обзира на чињеницу да је на Солунском фронту српској војсци подељено око 150.000 шлемова ти-



Шлемови са плашненим навлаком

цири и подофицири са француским колонијалним тропским шлемовима.

Пукови двеју наших армија били су једнообразно обучени унутар јединица, али су се разликовали: I пешадијски пук књаза Милоша носио је плаву француску униформу, III пук енглеску, VII пук краља Петра француску „каки“, тимочки артиљеријски пук плаву француску итд.

Углавном, доминирао је француски „каки“ који је у неку руку постао и оличење „солунаца“. Сав ратни материјал, готово артиљерија, био је француски.

Како се српска авијатика на Солунском фронту у потпуности ослањала на француску организацију и технику, тако су усвојени и одговарајући знаци особља. На униформе свог матичног рода, српски авијатичари стављали су француске летачке ознаке, а додела и начин ношења оваквих обележја регулисани су одговарајућим француским прописима и пратећом администрацијом.

Знак на овратнику блузе, крилце или крилати знак, или полукрило, био је званични француски знак за пилоте ваздухоплова. Носио се по један на свакој страни овратника, окренут наизменично. Знак на рукаву, крилата елиса, француски је знак који се употребљавао у периоду 1912–1922, а носио се на левој руци (летачи), односно десној (нелетачи), пришивен на платнени повез (траку) или директно на рукав на мишици. Означавао је статус летач – нелетач, односно чин официр – подофицир, као и специјалност у ваздухопловству.

У употреби је био и неслужбени знак „орла“, такозвани bijoux fix који се носио изнад грудног џепа.

Приликом уласка у Београд 1. новембра 1918. српска војска, коњица, Седми пешадијски пук и артиљерија, носили су француску плаву и „каки“ униформу и шлемове. Међутим, официри су највећим делом и даље имали униформу израђену по ранијем српском кроју, а сасвим мали број носио је француске или какве друге. Из Првог светског рата српска војска изашла је у много чему измењена. Иако ће се у новој епохи ослонац неизоставно тражити и у другачијим узорима, претходни облици одела као синоним „успешног оружја“ и „победничке војске“ биће основа будућем униформисању. ■

Српски и француски официри





Нитима кроз историју

Својом вољом или не, Србија је често била део ратних збивања, исписујући границе крвљу својих грађана, који се нису либили да данак своје слободе и слободе своје земље плате животима, како би деци обезбедили боље сутра. Ратови, али и остала збивања унутар земље, зависили су умногоме од међународне политике, те се тако и начин одевања, нарочито службених лица, преузимао од моћнијих земаља. Аустроугарска, Русија и Француска оставиле су траг дубоко уткан у одела и одевање српске аристократије прошлог времена, заувек кидатући вековне окове с доминантном отоманском традицијом.

Први зачеци униформисања српске војске јавили су се давне 1809. године а једнообразност у правом смислу те речи годинама касније. Како су се смењивали савезници и политички утицаји, тако су се и службена одела прилагођавала моди земље која нама је у том тренутку пружала највећу помоћ и подршку. Чак су и владари мењали униформе, нарочито старешина, неки у жељи да војску обележе као своју лично, а други у нади да ће тако придобити наклоност официрског кора. Пуних сто година, све до 1908, униформа је имала свечан изглед, истичући пре свега значај и положај официра у друштву, демонстрирајући и моћ државе у војсци.

У праскозорје Првог светског рата

Почетком 20. века европске државе реорганизовале су своје војске, а један од сегмената новонасталих промена била је и нова, модернија униформа. Србија је, држећи корак с војним велесилама, међу првима „прекројила“ војничку униформу. Указ из 1908. године, који је обележио изглед српске војске у балканским ратовима и Првом светском ра-



ПАНТАЛОНЕ

На чакшире, широке у боковима, а сужене при дну, код већег дела српске војске настављали су се опанци, мада су биле присутне и цокуле у комбинацији с увијачима који штите војнике током хладних дана. Саставни део униформе била је и торбица, најчешће од платна, у којој су војници носили различите потрештине.

ту, био је последица настојања да се униформа начини практичнијом како би у потпуности одговорила захтевима модерног ратовања.

Једноставнији крој чојане униформе био је делимично последица све већег броја ратова за које је требало обезбедити огромне количине униформи, а самим тим и новца, јер је њено поједностављивање директно утицало на државне финансије. Ипак, највећа новина била је промена боје. Сивомаслинаста боја обезбеђивала је војнику стапање с околином и лакше кретање по бојном пољу. Крој униформе био је исти за све, а разлика између војника, подофицира и официра видела се у чину окаченом на униформи, а не као раније и по самом кроју и боји униформе.

БЛУЗА

Једноставан крој блузе предвиђао је да се по боји крагне, која је била подигнута, разликују родови – црвена је обележавала пешадију, плава коњицу, црна артиљерију, мрка санитарску службу, бордо инжењерију. Крагне артиљерије и инжењерије биле су од кадифе, а остале од обојене чоје.

Блуза, која се копча са седам скривених дугмади, имала је на себи нашивена четири џепа, од којих су горња два имала трокраки преклоп. Крој те војничке блузе потиче из 1860, а због своје једноставности и практичности задржао се, уз мање измене, све до 1941. године.

Детаљи који су разликовали старешине од војника јесу еполете на раменима и гајтан у боји рода на рукаву. Војводе су на еполетама имали војводске плетенице.



Блу хоризонт

Тридесетих година 19. века и код нас се, по угледу на велике европске војне силе, јавља први кадар такозваних војних занатлија задужених за набавку униформи и војне опреме. Иако нису били индустријски организовани задовољавали су потребе тадашње војске. Најспособнији и најагилнији међу занатлијама иницирали су формирање већих мануфактурних погона за серијску производњу предмета од чоје и коже за потребне војске. То је условило формирање Официрске задруге 1899. године, која је, новцем одвајаним из државне касе, снабдевала војску униформом. Пре-

ШАЈКАЧА

Указом из 1908. године, шајкача, која је уведена 1870, остала је саставни део униформе, с тим што није задржала изворну, плаву боју, већ је и она постала симвомаслинаста. Као симбол борбе против турака, шајкача је још раније била национална капа, а њено званично увођење у војничку униформу учинила је сваког српског ратника препознатљивим на бојним пољу.

Официрска шајкача била је тврда са сунцобраном и емајлираном тробојном ознаком за капу, с краљевим монограмом (кокарда). Сачињена је од чоје. Доњи обод и горња испуска били су у боји којом се обележавала припадност роду војске. Војводе су имале и подбрадник, а при врху шајкаче златни ширит.



судни утицај за настанак Официрске задруге имао је развој текстилне индустрије, посебно фабрике чоје подигнуте на Карабурми, која је од настанка пословала с војском.

Без обзира на постојање Задруге, Србија, осиромашена претходним ратовима, није могла да обезбеди довољан број униформи за све војнике, тако да је један део српског војничког строја у рат ушао у народној ношњи са шајкачом на глави.

После албанске голготе, изнурена српска војска дошла је на Крф јануара 1916. године, носећи на себи делиће оног што је некад била униформа. Након опоравка и окупљања, српска војска је на себе обукла савезничку униформу и у њој дочекала крај рата. Највећи број добијених униформи биле су француске „блу хоризонт“ и британске „каки“. Плаву француску униформу допуњавао је „адријан“ шлем на коме су наши војници носили српски грб. Чакшире те униформе биле су сличне српским, док је кошуља имала усправну крагну, нескривено копчање и нашивене џепове. „Каки“ униформе имале су оборену крагну на блузи, с два пара нашивених џепова, горњим и доњим.

Унутрашња политика наше земље вековима је држала компас усмерен у истом правцу као и водеће европске силе. Унутрашњу политику добрим делом диктирала су међународна дешавања, те се Србија приликом устројавања

ШИЊЕЛ

Шињел српских војника био је дугачак до половине листова. Имао је дворедно копчање. Официри су имали делтоидне ознаке на крагни шињела. На десној нарамници налазио се помоћни каишић који је служио за ношење пушке. Војници су могли да подигну шињел и закопчају га са стражње стране како би ослободили ноге и лакше се кретали.



војске и њене униформе умногоме угледала на савезнике, покушавајући да одржи корак у модернизацији војске с водећим земљама света. Искуства из, нажалост, богате ратничке историје много пута прекрајала су униформу српског војника, најчешће је прилагођавајући све захтевнијим и модернијим начинима ратовања.

Ипак, без обзира на раздобља, кројење, боје и стране утицаје, српска војничка униформа успевала је да означи и инсигнијама, као печатом особености, вековима одржи национални дух и приврженост земљи дубоко уткан, не само у платно, већ и у срце војника. ■

Приредила Мирјана КРСТОВИЋ